



上海浦东路桥建设股份有限公司
SHANGHAI PUDONG ROAD & BRIDGE CONSTRUCTION CO., LTD.

股票代码: 600284



2017

企业社会责任报告

SOCIAL RESPONSIBILITY REPORT

关于本报告



报告简介

本报告是上海浦东路桥建设股份有限公司（以下简称“浦东建设”或“公司”）发布的第十份年度社会责任报告，从2008年开始每年发布一份，向所有利益相关方披露公司在经济、社会和环境方面所采取的行动和达到的成效。

报告范围

除非特别说明，本报告主要描述2017年1月1日至2017年12月31日期间上海浦东路桥建设股份有限公司所经营管理的各项业务相关的经济、环境和社会活动，报告内容部分涉及所投资的子公司。本报告的财务数据以人民币为单位。

报告依据

本报告遵循上海证券交易所《关于加强上市公司社会责任承担工作暨发布〈上海证券交易所上市公司环境信息披露指引〉的通知》、中华人民共和国国务院国有资产监督管理委员会《关于中央企业履行社会责任的指导意见》和上海市国有资产监督管理委员会《关于本市国有企业更好履行社会责任的若干意见》，并参考ISO26000标准的核心主题和原则，依据全球报告倡议组织（GRI）的《可持续发展报告指南》以及《上海市经济团体联合会企业社会责任参考指标》进行编制。

报告发布形式

本报告以中文印刷版和电子版两种形式发布，您可登陆公司网站（www.pdjs.com.cn）查阅电子版报告。

目 录

CONTENTS



领导致辞

专题：浦东建设履行社会责任十年历程

01



第一章 公司概况

公司简介 业务范围
组织架构 社会责任管理
公司资质

07



第二章 打造精品，引领行业发展

精品工程
质量为先

17



第三章 严格管理，促可持续发展

公司治理 投资与融资
内部管控 经济贡献

27



第四章 积极创新，提升行业影响

科技创新
技术管理和应用

33

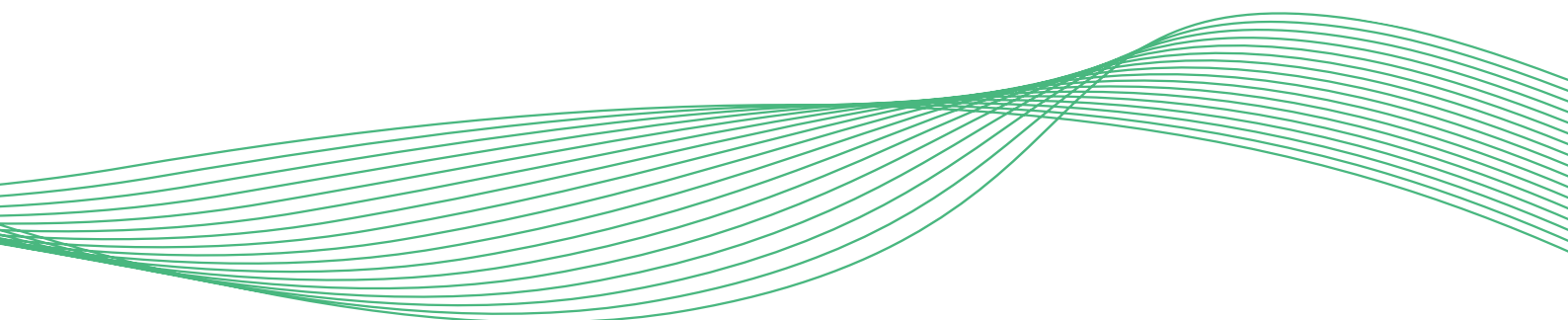



第五章 安全生产，提升文明施工

41

安全管理
文明建设



第六章 节能环保，建设绿色工程

49

环境管理
绿色工程

绿色办公



第七章 关爱员工，传递幸福安康

57

员工权益
员工发展

关爱员工



第八章 乐于奉献，构建和谐社会

66

党建工作
企业文化建设

社区与公益



附录

72

2017 年度社会责任关键绩效指标
2017 年度荣誉和认可
上海证券交易所披露建议索引
上海市经济团体联合会企业社会责任参考指标索引
《可持续发展报告指南》(GRI 4) 索引

领导致辞

畅通
天下行

原画
王永书

2017年是全面贯彻十八届五中、六中全会精神的一年，是喜迎党的十九大的一年，是浦东建设全面推进十三五规划的关键年。我们坚持全面贯彻落实上海市、浦东新区政府和浦发集团的战略规划方针政策，以创新驱动转型发展，围绕“基础设施投资建设运营商”的战略目标，实现公司业务稳步增长。作为最早发布企业社会责任报告的国有企业之一，浦东建设始终坚持将履行企业社会责任融入公司发展中，尽职、尽责、尽心地为现代化城市建设贡献力量。

2017年是浦东建设连续第十年发布企业社会责任报告，我们欣喜地看到十年来，公司的责任治理体制水平取得巨大的进步，责任意识已深切地体现在每一位员工的日常工作中。在诚信运营、提升品质的基础上，激活创新潜力、落实文明施工和绿色施工、关爱员工、回馈社会。公司也因此获得了稳健长足的发展。

我们坚持诚信经营，及时、准确地披露公司相关信息，接受公



众的监督。2017年公司再度获得了“上海市交通建设行业十佳施工企业”、“上海市建筑业诚信企业”、“上海市守合同重信用企业”等一系列荣誉称号。在任务重、时间紧、项目体量大、工程技术复杂的众多困难之下，公司坚持以高效、质优的标准，完成了多个重大工程和重点项目，获得了中国建设工程鲁班奖（国家优质工程）、上海市建设工程“白玉兰”奖、上海市重点工程实事立功竞赛“金杯公司”、上海市重点工程实事立功竞赛“金杯团队”等行业荣誉。坚持成为国内一流的基础设施投资建设运营商的愿景，把我们的专业技术和经验服务于更广泛的地区和人民。公司加大了节能减排的力度，实施严格的全过程管控，切实减少工程项目对环境的影响；同时坚持文明施工，提升全面的安全管理，加强对员工的责任意识培养和安全教育，确保生产建设处于安全受控状态。

2018年，公司将以党的十九大精神为指引，坚持党的领导和公司治理的有机统一，不断完善企业社会责任体系建设，深化改革创新，进一步推进企业科学、全面、良性的发展。



专题：浦东建设履行社会责任十年历程

自十年前发布公司首份企业社会责任报告，浦东建设始终将企业社会责任根植于公司的使命和战略中，不断优化完善公司的企业社会责任目标、战略和体系的建设。公司的业务在社会责任战略的推进下稳健成长，公司的治理水平和创新能力在社会责任战略的激励下不断增强，公司的专业实力和技术水平在社会责任战略的驱动下快速提升，公司的声誉在社会责任战略的发展中得到了越来越广泛的认可。

浦东建设是上海证券交易所公司治理指数、社会责任指数样本股企业之一，是最早引入内控体系的上市公司之一。2011年公司编制内部控制手册并建立了风险数据库，完善内部控制管理体系，提升风险防控能力，成为上海证监局内部控制规范试点单位；2013年发布《廉政风险防控机制建设手册》；2014年根据外部环境和内部管理的需要修订完善制度53项，其中修订38项、新建7项、作废8项；2015年再次全面识别经营风险，完成内控手册和风险数据库的修订工作。2007年起每年披露内部控制自我评价报告，2011年起每年进行内部控制审计，多次受邀在全市及浦东开展企业内控管理经验交流介绍。公司的内控建设围绕发展方针，在提升公司价值、打造公司品牌、增强核心竞争力上发挥出了举足轻重的作用。

公司先后荣获了15项省部级科技进步奖，获批2项国家级工法、5项上海市市级工法，主编或参编5部省部级规范，授权55项专利。研发了排水性降噪沥青路面铺装技术、智铺Prac-Pave钢桥面铺装技术、GSOG白加黑抑制沥青路面反射裂缝铺装技术，彩色重载沥青路面铺装技术、节能环保的温拌沥青混凝土铺装技术、RST高粘沥青改性剂、抗车辙剂等一批国内领先的新技术和新材料，在上海、广东、山东、浙江、江西、河南、四川等地区成功的推广应用，引领了行业的创新发展和技术进步。

2015年，公司被选举成为上海市浦东新区公路学会理事单位，参与学会的多项组建工作并协办了多项交流会议和科技论坛。同时，借助于中心的技术成果，依托单位前后获评上海市高新技术企业、上海市认定企业技术中心、上海市专利示范企业、上海市创新型企业等，大大提升了知名度和行业影响力。

公司始终坚持安全第一，不断提高安全生产管理水平，通过一套安全管理制度、一支专业化的安全管理队伍、一支公司应急抢险队、一份公司安全生产专报、一次大型实战演练和一次安全生产知识竞赛，为公司平稳发展保驾护航。十年来生产安全事故和职业病发生率均为零，2015年荣获“全国工程建设安全生产先进单位”。

在社会和政府给予的荣誉中，我们走过浦东建设社会责任的第一个十年。进入新的十年，我们仍将不忘初心，牢记使命，永远奋斗，坚持创新、协调、绿色、开放、共享的发展理念，充分发挥国有企业履行社会责任的模范作用，切实做好为人民服务的工作，为国家的生态文明建设和满足人民美好生活的需要发挥更大的积极影响。

企业社会责任 十年历程回顾



2008年



2010年



2009年

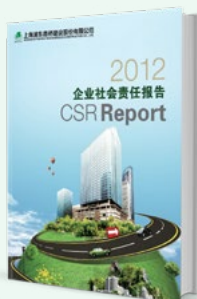

2012年



2011年



2014年



2013年



2016年



2015年

企业社会责任十年历程回顾

- 制定社会责任工作计划；
- 编制社会责任手册，宣传社会责任理念；
- 启动社会责任报告编制工作。
- 设立企业文化部，执行企业文化及社会责任管理工作；
- 成为首家打通“银证保”融资通道的上市公司；
- 公司董事长荣获“最具社会责任董事长”奖。
- 获评《南方都市报》“最具社会责任上市企业 10 强”；
- 在“2012 中韩企业社会责任论坛”上作为中国企业代表发言。

2008 2009 2010 2011 2012

- 获得浦东新区“社会责任达标企业”称号；
- 取得质量、环境、职业健康安全三合一管理体系贯标认证。
- 制定《浦东建设企业社会责任管理制度》；
- 参加“2010 中国工业经济联合会社会责任发布会”；
- 公司董事长作为全国建筑企业代表，在北京上台发言；
- 荣获“上海市企业社会责任推进奖”；
- 再次获得上海市浦东新区“社会责任达标企业”称号。



荣获浦东新区首届“区长质量奖”



荣获第二届中国（上海）上市公司企业社会责任峰会“绿色环保奖”称号

- 参加上海市及中国工业领域社会责任报告发布会；
- 编制《浦东建设廉政风险防控机制建设手册》；
- 在“2013 中国市政行业企业文化论坛”上作主题发言。

- 荣获 2015 年度上海市重点工程
实事立功竞赛“金杯公司”称号。

- 通过“社会责任体系复评”。
- 荣获上海市“文明单位”称号；
- 荣获 2017 年度上海市重点工程
实事立功竞赛“金杯公司”称号。

2013 — 2014 — 2015 — 2016 — 2017

- 参加上海市及中国工业领域社会责任报告发布会；
- 荣获浦东新区首届“区长质量奖”；
- 参加首届中国（上海）上市公司企业社会责任峰会。

- 2015 年度企业社会责任报告受中国金融信息中心四星级认可；
- 荣获第二届中国（上海）上市公司企业社会责任峰会
“绿色环保奖”称号；
- 作为上海企业社会责任优秀代表参加“中国工业行业企业社会
责任报告发布会暨首届工业领域社会责任报告发布会”。



连续 14 年荣获上海市重点工程实事立功
竞赛“优秀公司”称号

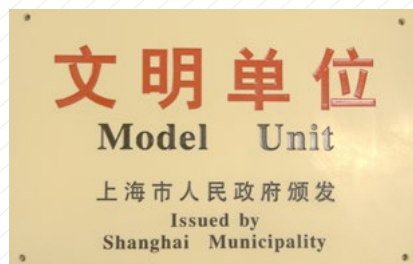

荣获上海市“文明单位”称号



荣获上海市重点工程实事立功竞赛
“金杯公司”称号



01

公司概况

- 公司简介
- 组织架构
- 公司资质
- 业务范围
- 社会责任管理



公司简介

上海浦东路桥建设股份有限公司（简称“浦东建设”）成立于1998年，注册资本69,304万元，是一家以城市基础设施投融资为龙头，工程建设为主业，集工程投资、管理、研发、施工、测试、养护、沥青混合料供应、环保产品供应、绿化工程为一体的综合型股份制企业。公司于2004年3月在上海证券交易所挂牌上市，公司股票简称“浦东建设”，股票代码“600284”。

根据“十三五”战略转型发展要求，公司依托技术、金融和管理创新，坚持以创新驱动转型发展，围绕“基础设施投资建设运营商”的战略目标，以PPP（Public-Private-Partnership）模式推进转型发展，将“绿色、创新、融合”理念贯穿整个基础设施项目生命周期，向项目策划、投融资、建设施工、运营、养护等基础设施全产业链转型。

2017年，公司承建的上海迪士尼乐园及配套设施（一期）项目工程、高桥镇凌桥社区动迁房安置房项目3标等23个项目，分别获得2016-2017年中国建设工程鲁班奖（国家优质工程）、上海市建设工程“白玉兰”奖等各类奖项30多项。

企业口号：路桥通，天下行

企业使命：创造价值，回报社会

企业愿景：国内一流的基础设施投资建设运营商

企业价值观：敬业担责、协作创新

质量方针：筑世纪路、架百年桥

主要经济数据

公司总资产

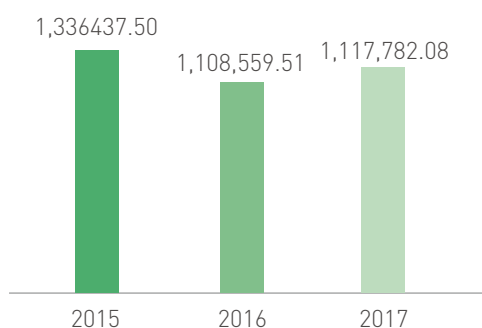

公司营业收入

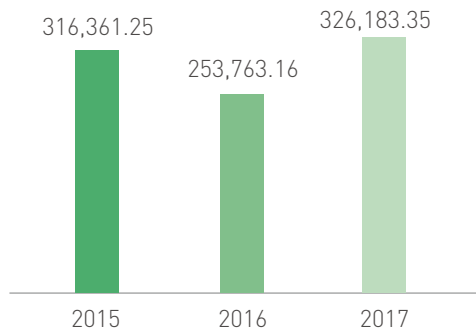

公司所有者权益

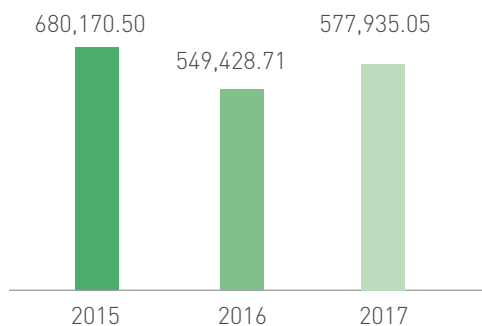

公司净利润

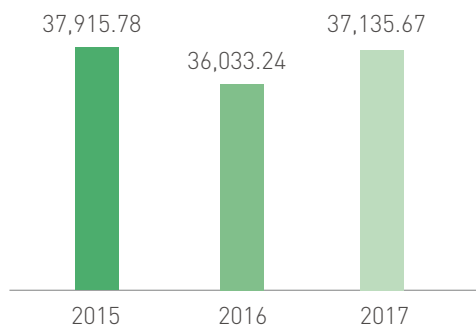

综合服务集成商

专业

专注致力成为基础设施综合服务集成商

拥有十五年 BT 项目（广义 PPP）投资经验，累计投资额近 400 亿元。

标杆

在传统领域注重创新发展

参与多省市第一批 BT 项目投资，承接浙江省无锡市、江苏省嘉兴市、诸暨市和安徽省等第一个 BT 项目，上海市、浙江省诸暨市等第一个市政道路类 PPP 项目。

影响力

实施有影响力的项目

上海世博配套项目（总投资超过 135 亿），上海迪士尼配套项目（总投资约 55 亿），浙江山水六旗配套项目，上海杨高路商务走廊配套项目（共计总投资约 21.4 亿元）。

基础设施综合服务商

浦东建设将围绕“基础设施投资建设运营商”的定位提供专业和全面的服务。

浦东建设具备全产业链服务能力，涉及项目策划、方案规划、项目投融资、设计、施工、运营等，可为业主完成《PPP 项目实施方案》、《投融资方案》、《规划设计施工方案》、《运营管理方案》等一体化的综合 PPP 业务。

组织架构

截止 2017 年 12 月 31 日，公司拥有在册员工 501 人。公司拥有 12 个职能部室，3 个事业部，1 个研究所，全资或控股子公司 15 家。

公司将围绕基础设施投资建设运营商的战略思路，继续秉持科技兴企的战略，聚焦重大工程，在基础设施建设、新型路面材料研发、固体废弃物循环利用等领域为社会各界提供一体化的高品质服务，实现经济、社会和环境效益的统一协调、全面发展。



公司资质

公司始终注重自身专业和科研能力的提升，继 2016 年顺利完成所有建筑业企业资质证书整体平移工作，2017 年新增工程勘察乙级、河道整治丙级、钢结构专业承包三级、道路综合养护一级和绿化养护资质，获颁高新技术企业和上海市专利示范企业，为公司的多元化发展与经营奠定了坚实的基础。

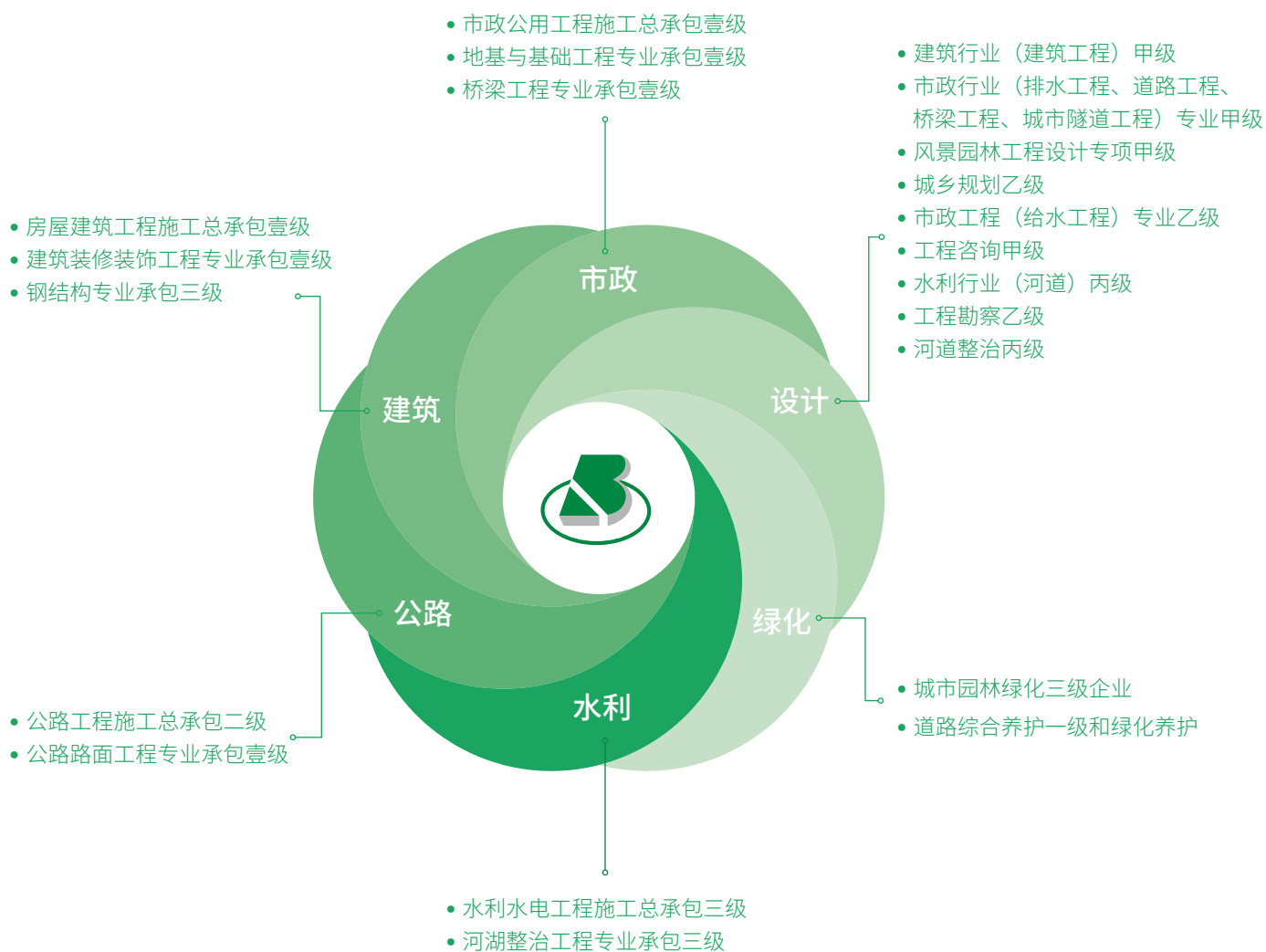

业务范围

工程承包

依托施工总承包、专业承包等能力进行基础设施项目的建设和管理，工程范围涉及市政工程、房屋建筑、公路、水利、园林绿化、环保设施、桥梁工程、公路路面、地基与基础、建筑装饰、河湖整治等领域。

基础设施项目投资

参与基础设施项目的投资及管理。

基础设施规划设计

承接工业、民用建筑、古建筑、概念规划、小区规划、市政工程、风景园林、城市景观、室内装饰设计等规划设计业务。

项目建设管理

负责基础设施项目建设管理、成本管控及相关的配套咨询服务。

研发咨询

聚焦道路、环保领域，开展新技术研发，为客户提供系统化解决方案。

沥青混合料生产

以黑色一条龙，优势提供城市道路及高速公路沥青混合料的生产及路面摊铺业务。

新材料生产

以多项核心专利优势，生产绿色环保、节能降耗的路用材料。

资源再生

提供城市路用材料及资源循环再生利用等服务。



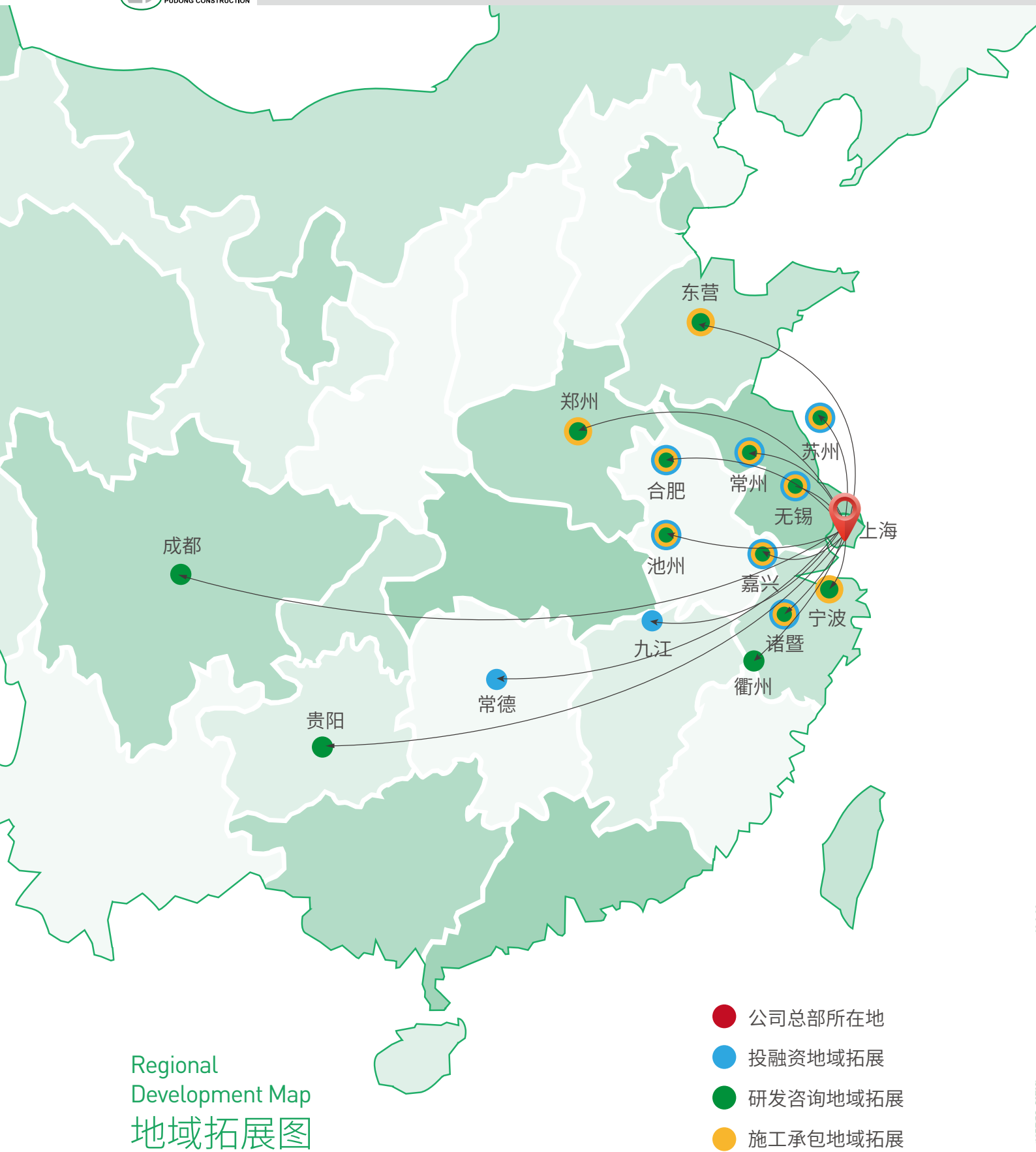

社会责任管理

浦东建设是最早发布企业社会责任报告的上市国有企业之一，公司坚持创新、协调、绿色、开放、共享的发展理念，在战略方针中融入可持续发展战略，在管理中落实社会责任规范，不断完善企业社会责任体系和管理制度，明确各层级社会责任领导和工作的职责，加强利益相关方沟通，推动企业更好地服务于民，回馈社会，创造更多的社会价值。

2017年，浦东建设继续秉承着“筑世纪路，架百年桥”的理念和梦想，认真落实党中央、国务院《关于进一步深化国有企业改革的指导意见》和国资委《关于国有企业更好履行社会责任的指导意见》，将科技创新、管理创新和制度创新融入企业实践中，为国家和社会建设先进、绿色、安全、可靠的城市基础设施，扎实推进责任国企、创新国企、诚信国企、绿色国企、和谐国企、平安国企建设，充分发挥国有企业履行社会责任的示范作用，为实现经济、社会发展和环境和谐共赢而努力。

浦东建设社会责任工作职责

组织架构	主要职责
企业社会责任领导小组	<ul style="list-style-type: none"> 制定企业社会责任方针及战略 规范企业道德及行为准则
企业文化部	<ul style="list-style-type: none"> 制定并落实企业社会责任行动计划 代表公司参加社会责任活动 在公司内外进行社会责任理念宣传
各部门、事业部、子公司	<ul style="list-style-type: none"> 按照公司企业社会责任管理制度，将社会责任理念融入本职工作，开展与利益相关方的交流与活动，收集基础信息。

通过“社会责任体系复评”

2017年是公司社会责任体系达标复评年，也是国家发布社会责任标准 GB/T36000 的一年，浦东新区修订新版复评指标，由四大板块内容，67项评审内容，修改为五大板块，83项内容。公司邀请社会责任复评机构适时对各部门进行新标准的培训，针对复评内容进行有序分工，11月份完成社会责任复评工作。并以此为契机，在保证生产经营物质文明的同时，做好精神文明、生态文明、环境文明等工作，不断提升企业社会形象。

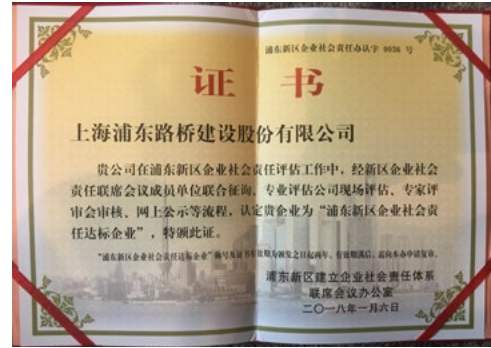

获颁“全国及上海市企业社会责任报告发布”证书

2017年6月16日与26日，公司受邀分别参加由中国工业经济联合会主办的“2017中国工业企业社会责任报告发布会”及“2017上海市企业社会责任报告发布会”。通过这次活动，公司在宣传企业文化品牌，夯实社会责任发展的同时，牢固树立了“创新、协调、绿色、开放、共享”的新发展理念，并荣获“全国及上海市企业社会责任报告发布”证书。



重要利益相关方及关键议题识别

浦东建设的重要利益相关方包括政府、股东、客户、员工、生态环境及社区等对公司的可持续发展有重要影响的群体。我们通过利益相关方的沟通，了解各方诉求、意见和建议，将利益相关方和他们的关注点融入公司的运营和决策过程中，及时更新，不断完善，致力于创造出更多社会价值和共享价值。

重要利益相关方	关键议题
 政府	<ul style="list-style-type: none"> • 坚持依法经营诚实守信 • 积极发展混合所有制经济 • 深化国企改革政策下的产业整合要求
 股东	<ul style="list-style-type: none"> • 提升盈利能力，持续稳健经营 • 加强投资者关系管理，准确全面的信息披露
 客户	<ul style="list-style-type: none"> • 提供持续改进的优质产品和服务
 员工	<ul style="list-style-type: none"> • 员工与企业共同成长 • 健康安全的工作环境 • 激活员工潜力，强化企业文化
 环境	<ul style="list-style-type: none"> • 发展绿色工程，城市绿色道路 • 绿色环保、功能性道路研发，新材料生产及资源再生 • 从设计到施工贯穿绿色理念
 社区	<ul style="list-style-type: none"> • 参与社会建设与发展，开展志愿者活动，积极参与公益活动



02

打造精品，
引领行业
发展

- 精品工程
- 质量为先



2017年12月20日，由上海市竞赛办组织的“2017年上海市重点工程实事立功竞赛金杯公司、金杯团队考评会”在上海市建筑建材业行政服务中心报告厅隆重举行。经过年初各参赛单位申报、中期市竞赛办考核遴选，有幸入围创市金杯公司年终考评的单位全市共13家，这些单位都是全市同行业中的先进模范和领军精英。浦东建设不畏强手，公司上下共同努力，周密准备、沉着迎战，经专家评审组和台账资料验收组的一致推荐，最终获颁2017年度市金杯公司，这是公司2015年首次获评市金杯公司后，再次荣膺市金杯公司称号。



2018年1月17日上午，2017年度上海市重点工程实事立功竞赛表彰大会在上海展览中心隆重召开，市委书记李强、市人大常委会主任殷一璀、市政协主席吴志明、市委常委、常务副市长周波等领导出席表彰大会并讲话。

公司党委副书记韩甬克带队，由公司副总经理刘钢代表公司上台领取“2017年度上海市重点工程实事立功竞赛金杯公司”奖项。



彩色沥青路面技术获市政府领导赞誉

2017年4月21日，上海市委副书记、市长应勇和市委常委、浦东新区区委书记翁祖亮、市政府副秘书长、浦东新区区长杭迎伟一行视察陆家嘴北滨江贯通工程段时，对公司沥青事业部摊铺的百姓健身步道上的彩色沥青路面技术给予了高度评价。

陆家嘴北滨江贯通及整治工程是上海未来五年发展蓝图的一大亮点，最终目标是为上海市民提供绿色、开放、共享的城市公共空间。陆家嘴南、北滨江绿地北起浦东南路、南至东昌路，岸线长度约2.5公里，依托无可比拟的区位优势，陆家嘴滨江绿地是欣赏浦西苏州河口、外白渡桥、外滩百年建筑和陆家嘴多个地标的景观平台，是黄浦江东岸滨江公共空间贯通项目中最为闪耀的区段和未来陆家嘴“全球最佳滨水城市客厅”的重要组成部分。



公司再获鲁班奖殊荣

由公司总承包施工的上海国际旅游度假区核心区湖泊边缘景观项目（星愿湖）项目2017年荣获“鲁班奖”，这也是公司继2000年远东大道-迎宾大道立交工程获得“鲁班奖”之后，再次获得行业内最高荣誉的肯定。上海迪士尼乐园及配套基础设施（一期）项目由建设单位牵头组织10家承建单位联合申报。



精品工程

2017 年公司在建重点工程项目一览表

序号	工程名称	工程造价 (万元)	实际工期	工程 性质
1	六奉公路（周邓公路 - 沪南公路）新建工程 1 标	41689	2016.6.28-2017.9.20	市重大
2	沪南公路（康花路 - 上南路）道路改建工程 3 标	16966	2017.6- 至今	市重大
3	大芦线航道整治二期工程（老港书院段）4 标	6925	2016.12.20- 至今	市重大
4	六奉公路（周邓公路—沪南公路）新建工程 2 标	39,450.11	2016.10.8-2017.12.30	市重大
5	上海轨道交通 18 号线工程土建工程 2 标	44785.769	2015.12.1- 至今	市重大
6	北蔡南新绿川雨水泵站工程	4039.6785	2016.7.25-2018.1.1	市重大
7	大芦线航道整治二期工程（航头新场段）4 标	8769.3535	2015.8.31-2017.12.31	市重大
8	大芦线航道整治二期工程（老港书院段）6 标	10108.523	2016.8.20- 至今	市重大
9	北滨江彩色沥青	377.6000	2016.7-2017.3	市重大
10	科苑路新建工程	12000	2017.04.01- 至今	区重大
11	金科路新建工程（张家浜—杨高北路）	43187	2013.2.18-2017.6.30	区重大
12	杨高路（世纪大道 - 浦建路）道路改建工程 1 标	46759	2015.12.31- 至今	区重大
13	川沙雨水泵站新建工程	5899.8816	2017.07.30- 至今	区重大
14	凌空路 - 迎宾大道立交改建工程	20238	2015.12.25-2018.02.8	区重大
15	浦东新区文化广播电视中心工程 2 标（除发射塔）	32,746.15	2014.1.17-2017.12.31	区重大
16	荣城花苑外墙修缮工程	1639.8167	2016.06.30-2017.9.30	区重大
17	惠南镇东城区 A12-4 地块普通商品房工程	28478.234	2016.2.18- 至今	区重大
18	川沙新市镇 C08-18 地块桩基工程	2299.8663	2017.4.1-2017.5.15	区重大
19	川沙新市镇 C08-18 地块安置房项目 3 标（除桩基）	40611.399	2017.6.15- 至今	区重大
20	环世纪公园慢行步道工程	165.0640	2016.12.31-2017.7.6	区重大
21	浙江山水六旗基础设施配套工程 PPP 项目	166920	2017.6- 至今	投资项目
22	诸暨市环城东路延伸段（环城东路 - 三环路）工程	15154	2016.11- 至今	投资项目

轨交 18 号线信息化管理升级

上海轨道交通 18 号线一期工程线路由航头至长江南路，线路全长约 36.850km，设车站 26 座，公司主要承建航头站及鹤立西路站两座车站的施工。

施工过程中，为有效解决基坑围护变形和基坑抗渗的难题。通过分区域实施，严格按照分层分段开挖、按需降水、及时支撑、实时监测，确保了基坑围护结构的稳定性。隧道结构采用抗渗等级 P8 高性能补偿收缩防水砼进行结构自防水；地下墙接缝、钢筋接驳器处采用水泥基渗透结晶型防水涂料做刚性防水处理。从底板至顶板的地下墙墙缝左右各 500mm 及沿地下墙与顶板、底板相接的钢筋连接器上下各一定距离的纵向范围内喷涂防水层，结构防渗效果良好。

通过应用 BIM 技术，实现 18 号线工程精细化、智慧数据化施工管理，助力上海市智慧城市建设。

BIM 建模



∧ 临设布置

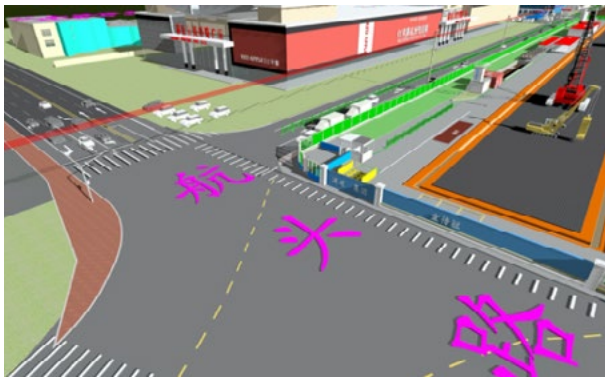

∧ 场平布置

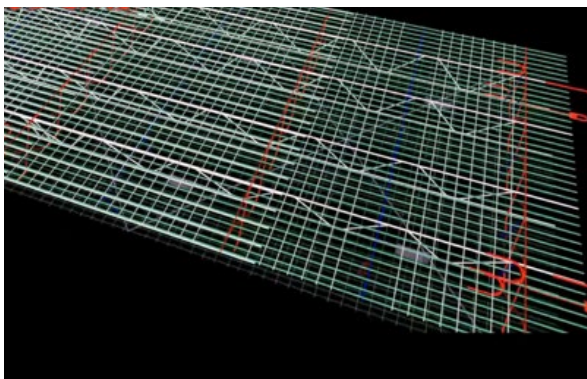

∧ 三维可视化交底

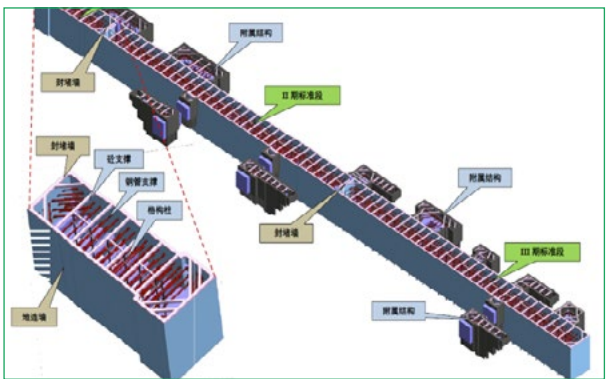

∧ 基坑土方开挖模拟深化

安全培训的 VR 新体验

在上海轨道交通 18 号线土建工程 2 标率先运用安全教育培训（VR）体验馆，结合 VR 眼镜实现虚拟动态漫游，将施工现场常见的危险源、危险行为与事故类型具体化、实物化，让每一个受培训的人以第一人称的视角近乎真实的体验到每种工程伤害类型所带来的痛苦感受，从而进行深入骨髓的教育和警醒。在培训和体验的同时，又能在新颖有趣的高科技体验设备中潜移默化的进行学习和提高，极大地推动现代化、标准化、科技化工地管理的进程，真正意义实现智慧工地的目标。

崧泽高架创新使用 UHPC

崧泽高架西延伸工程高架桥梁全长 5,550m，地面道路为城市主干路，全长 6,670m，合同造价 141,700.36 万元。该项目沿线分布工业园区及居民区，所处现有崧泽大道对本工程的交通组织、文明施工、工地标准化建设提出了更高的要求。

除了较大的交通通行需求之外，沿线涉及到 9 个村镇属地管辖区，协调量大，地下管线搬迁、新排和周边地下构筑物安全防护要求高。道路断面形式为“主线高架 + 地面辅路”，主线高架统一采用双向 6 车道的规模，地面道路路段采用双向 6 快 2 慢，主要建设内容包括高架桥梁、地面桥梁道路、雨污水排管、标志标线、信号灯、拆除及护岸等工程。

本项目是首个采用 UHPC 高韧性砼预制构件工艺施工的市政高架项目，崧泽高架西延伸工程 2 标创优目标为确保上海市文明工地，确保上海市市政金奖，同时该项目还被列为上海市重大工程项目。

济阳路项目大量采用“四新”技术

济阳路（卢浦大桥～闵行区界）快速化改建工程道路里程长度 3.885km，合同造价 108,688 万元。道路断面形式为“主线高架 + 地面辅路”，主要建设内容包括桥梁、道路、雨污水排管、标志标线、信号灯等。

项目大量采用了“四新”技术：是浦东新区首个采用装配式施工的市政高架项目；钢管桩采用高频液压免共振锤施工以降低对环境的影响；桥梁上部结构采用新式钢 - 混凝土组合板梁型式；现有杨思路跨线桥采用顶升工艺对老桥进行保留利用，项目的技术先进性在设计和施工中均得到体现。

浦东新区文化广播电视中心 BIM 建模，提高施工质量

文化广播电视中心工程机电安装施工过程中，成功应用综合支架进行管线安装提高施工质量。通过 BIM 建模，在三维环境下，集成各个专业碰撞报告，通过对三维模型调整，精确定位管道、桥架的安装高度、位置，选择布置方案，用于指导综合支架加工制作，提高安装效率。

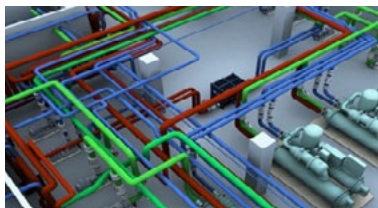

综合管线布局优化

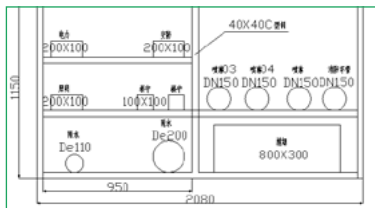

综合支架设计



综合支架安装实景图

大芦线六标跨中钢箱梁成功整体吊装

大芦线6标新建大冶河主桥为60m+142m+60m三跨连续梁桥，宽16.5m，其中中跨142m为40m+62m+40m钢混结合梁，支墩上两侧各40m采用挂篮悬臂浇筑，中间62m为钢箱梁。本工程钢箱梁总重556吨，两个结合段各重69.5t，中间57m钢结构重417吨。为解决闸口最大限宽11m的客观因素，将中间段57m箱梁的矩形箱体与两翼板单元分开运输进入闸口后，在码头拼接成整体，利用挂篮桁架作为吊装架，通过上横梁设置液压提升器，将箱梁整体提升吊装。



△ 中间段提升到位立面



△ 中间段箱梁吊装

高桥镇凌桥社区动迁房实现质量与美观的结合

以抓样板先行为重点，精心策划、认真组织施工，切实做好工程创优工作，施工过程中注重细部质量控制，发扬工匠精神。在楼梯间用砂浆粉出逼真的“石材”造型窗台，既美观实用，又节约成本；屋面透气孔施工以西湖的“三坛印月”成为项目的创新灵感，以砂浆、PVC管为原材料，将透气孔做成葫芦形，相比于传统的透气孔，耐久性更好，对内部的透气孔PVC管形成更好的保护，不易变形；排气管用钢管做成竹子造型；接水簸箕采用PVC管和细石混凝土制成，防止屋面被雨水冲蚀，极好得增显建筑物的人文气息，在屋面上形成一道雅致风景线。



△ 建成后的凌桥社区

质量为先

始终坚持质量为先、管理为重，把高质量作为工程的生命、企业的声誉、管理的追求，全力打造国家级优质工程，通过全面的质量管理，提升公司的核心竞争力。

2017年公司获全国工程建设优秀质量管理小组一等奖1项、二等奖2项，全国工程建设质量管理小组活动优秀企业奖1项，上海市工程建设优秀QC成果一等奖21项，上海市工程建设QC小组活动优秀企业2项，完成国家级QC成果1项，市级QC成果6项。

年初，对国家、地方、行业等技术规范进行了收集、更新、培训和贯彻情况的监督，完成了《2017年度标准规范清单》的编制，并分发至有关部室和各项管部，共更新规范标准35项。

在重大工程建设“高精尖”上求作为

金科路项目人字高架桥下有地铁9号线，且市政管网排布复杂，传统材料路基处理方式（水泥搅拌桩）很难满足施工保护要求。通过项目部的多方协商、研究、试验以及多方论证，在人字高架桥复杂节点处，采用了新型材料—泡沫轻质混合土，该新型材料最大的特点是质量轻、环保、机械化施工程度高、易施工，能大大减少地铁隧道拱顶的负载，强度也能满足要求，并加快了交通恢复速度，对沿线居民影响也降到最小。该新型材料的运用解决了传统材料路基处理方式存在的施工周期长、环境污染重、交通影响和荷载大等问题，也为将来越来越多的城市地铁线路、重要管线、地下构筑物上方的施工提供了借鉴，积累了宝贵的经验。

滨江公共空间慢行道、环世纪公园慢行道、上海内环线杨高路立交等工程成功使用了公司的热拌彩色沥青生产及施工工艺，彩色沥青不但具有高稳定性、抗水性、耐久性还具有弹性和柔性好、吸音降噪、美化环境等特点，通过不断优化彩色沥青的配合比设计，严格按照工法工艺施工，工程质量和实际效果得到业主和社会的一致好评。

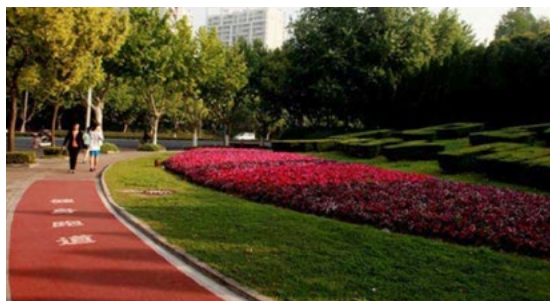

公司负责施工的世纪大道彩色沥青步道

在重大工程建设“急险难”上求突破

六奉公路新建工程 1 标，道路红线范围内多明暗浜，对于公路建设质量控制造成相当大的影响。为保证施工质量，施工采用了强力搅拌就地固化处理新工艺，该工艺是一种利用强力搅拌及固化剂对软土等土体进行就地固化处理，使土体达到一定强度或其他使用要求的原位土体加固技术。与传统浜塘工艺相比，施工更便捷、环保、高效、处理效果更理想。

在重大工程建设“产学研”上求实效

高架桥面沥青混凝土振动碾压过程会对桥梁结构造成损伤，大大缩短桥梁寿命。为了解决这一难题，公司技术研究所刻苦攻关，成功研发了适用于高架桥面的“SMA 静碾”技术。中环 17 标是国内第一条使用“SMA 静碾”技术施工的项目，其路面是国内最平的高架路面。该项目主要依托沥青生产、拌合、摊铺“一条龙”综合实力，发挥研发、技术及施工联动优势，将企业自行研发的全自主知识产权的 RST 改性剂与生产、现场摊铺的设备特性充分结合，采用公司研发的“智铺”钢桥面铺装技术和“SMA 静碾”技术施工，使沥青混凝土桥面平整度控制在均方差 0.8mm 以下，平整度、压实度等各项指标均大大优于设计标准。



公司铺就罗山路杨高路立交彩色沥青路面

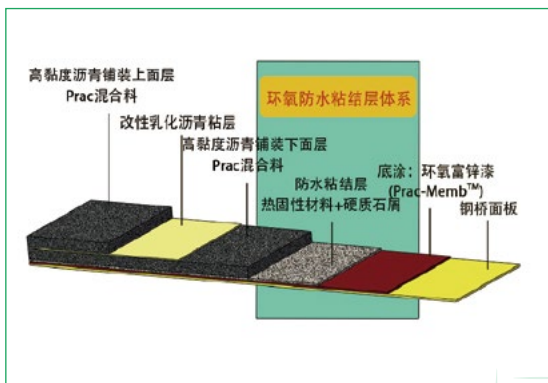

公司典型研发成果智铺 PRAC-PAVE 钢桥面铺装技术

张江集电港天主教堂托换平移

因需要在天主教堂文物位置施工建造两层地下室, 为顺利推进工程进行及解决文物保护问题, 通过周密的方案设计及科学的施工部署, 教堂基础托换后平移 60m, 旋转约 48°, 并进行加固, 已成功平移出地下室施工区域, 有效保护了教堂文物, 此举得到当地政府及业主的高度评价。



立功竞赛常态化, 持续推进科技发展

今年公司继续在“建精品工程、育优秀人才、创优质管理、树一流品牌”四创竞赛主题的基础上, 深入开展劳动竞赛活动, 对竞赛的检查评比内容进行系统优化, 设立了: 党建与综合管理、质量管理、安全生产与环境管理、文明施工管理、工程进度管理、科技创新、材料管理与安康杯活动八大竞赛模块, 一年两次对在建 12 个项目进行检查评比。

在全体员工的共同努力下, 2017 年公司获评 2016 年度浦东新区“安康杯”竞赛示范单位, 第五项管部荣获 2016 年度浦东新区立功竞赛优秀集体称号, 2 人荣获 2017 年度浦东新区立功竞赛建设功臣称号, 2 人荣获 2017 年度上海市立功竞赛优秀建设者称号; 公司荣获“2015-2016 年度上海市文明单位”, 集团工会荣获浦发集团红旗工会, 工程管理部创评金杯团队。

在施工技术创新方面取得了丰硕的成果: 1、杨高路改建工程率先使用 BIM 技术全程指导施工, 提高了施工质量, 减少了施工中的材料浪费、工期延误、资金损失; 2、金科路项目采用新型材料——泡沫轻质混合土, 大大减少地铁隧道拱顶的负载, 为城市地铁线路、重要管线、地下构筑物上方的施工积累了宝贵经验; 3、六奉公路项目针对项目特点, 发明了“强力搅拌就地固化处理”新工艺, 能有效控制道路工程质量、节省明暗浜处理的工期; 4、大芦线航道整治二采用了当今桥梁设计施工领域内的新技术、新工艺——变截面悬臂钢构与钢混叠合梁技术。



03

严格管理，
促可持续发展

- 公司治理
- 内部管控
- 投资与融资
- 经济贡献



公司治理

公司按照上市公司规范要求建立了权责明确、相互制衡的公司治理结构, 并按照《公司法》、《证券法》、《上市公司治理准则》等法律法规及中国证券监督管理委员会、上海证券交易所关于公司治理的有关要求, 致力于不断完善公司法人治理结构, 依法经营, 诚实守信, 持续推进公司规范化运作、程序化管理以提升公司治理水平, 提升企业竞争力, 以更好的经营业绩回馈社会。

报告期内, 董事会由 7 名董事组成, 其中女性董事 2 名; 监事会由 4 名监事组成, 其中女性监事 1 名。公司董事会下设审计与风险管理委员会、薪酬与考核管理委员会、战略与投资决策委员会和提名委员会, 各专业委员会按照公司制定的职权范围和实施细则严格履行各自的职责。

2017 年, 公司召开了 7 次董事会, 2 次股东大会, 4 次监事会以及 9 次专业委员会, 分别对公司 2016 年度报告、2017 年第一季度报告、2017 年半年报、2017 年第三季度报告、财务预算、财务决算、高管考核、利润分配、借款、投资、担保、关联交易、内部控制等重要事项进行了讨论和决策。公司对每次会议都进行了细致的筹备, 并及时与股东及董事、监事等进行良好有效的沟通, 从而确保各次会议均顺利开展。

作为行业的领导者和国内 A 股上市公司, 公司一贯注重公司治理机制和内部控制体系的建设, 平等对待大小股东、债权人的权益, 公司按照监管机构的要求, 不断完善公司治理结构、依法合规经营、加大金融创新力度、调整业务结构、建立科学的激励约束机制、提升经营绩效、改善资产质量、提高抗风险能力、及时披露信息。

信息披露

公司严格按照上海证券交易所《股票上市规则》和公司《信息披露事务管理制度》履行有关信息披露义务, 确保信息披露的及时、公平、真实、准确和完整。

2017 年, 公司在上海证券交易所网站及《中国证券报》、《上海证券报》、《证券时报》上披露了定期报告 4 次(包括公司 2016 年年度报告、公司 2017 年第一季度报告、公司 2017 年半年报、公司 2017 年第三季度报告), 临时公告 47 次, 涉及公司重大工程项目中标、重大合同签订、投资、担保、关联交易、利润分配、公司债发行等重大事项。在报告期内, 公司没有出现违反《股票上市规则》和《公司章程》等法律法规的行为, 准确、及时、规范地向投资者披露了公司在经营成果、财务状况、重大决策等方面的有关信息, 充分地履行了有关信息披露义务。

投资者关系

2017 年公司董事会办公室通过现场、电话、网络平台等多种渠道, 加强与中小股东及机构投资者的有效沟通。2017 年共接待机构投资者等现场调研 9 次, 日常接听投资者电话并在上证 e 互动平台关注回复投资者提问, 维护公司在资本市场的声誉, 展现公司良好的投资价值。

内部管控

公司实行全面风险管控，建立了完善的内部控制体系，持续及时更新，各部门、子公司遵照制定的内控制度严格执行，风险防范能力进一步得到提升。及时制定管控措施，审计室及风险管理部负责在全公司范围内开展有效的专项检查和监督，编制年度内控自我评价报告及廉政风险控制报告，及时对外进行披露。

2017 年公司的风险管理控制体系运转正常，经营风险基本可控，报告期内未发现重大的经营风险隐患。

除了日常和各种专项检查，公司也十分注重对员工的宣传教育，新入职员工在入职培训时，都会接受公司的风险防范和内控政策的培训；公司党委组织每个项目部管理人员认真学习《廉政风险防控手册》，为公司内控制度的有效执行提供保证。

阳光采购制度

为了能够高效，公平，廉洁地开展采购工作，公司建立了采购招标中心统一管理公司的大宗材料采购。公司以可持续发展为目标，实施负责采购、阳光采购和绿色采购，建立了严格的采购标准和流程，对采购和供应商进行分类管理，定期审核，并对全过程实施有效的监督，坚持公开、透明、公平、公正的采购原则。采购招标中心由公司纪委直接监管，突出的专业工程分包、材料采购、职务消费、费用报销、职工录用等问题也作为企务公开的内容，接受监督。

企业建立合格供应商评审机制，各部门通过专业的方法、科学的对供应商进行客观评审，发布合格供应商名录，建立了共赢的合作模式。2017 年，公司评价了 151 家合格供应商，同时严格要求采购业务必须选择公司合格供应商。

强化领导干部廉政建设

根据区委、浦发党委关于领导干部“一岗双责”要求、强化党风廉政建设的的要求，公司重点落实领导干部、关键岗位廉洁责任制，还要重点落实项管部分包管理廉洁责任制。每年按照国家相关规定，不定期的开展自查和接受外部检查，从未发生任何违规或隐患。通过开展廉洁主题教育宣传活动，完善廉洁建设制度，促进廉洁建设在内容、方法和机制等方面有新的拓展。公司通过警示片教育、党课等多种方式对党员干部开展教育。

投资与融资

公司上市十余年来, 不断开拓融资渠道。资产证券化 (ABS)、保险资金等融资模式, 均为业内首创, 是首家打通“银证保”融资通道的上市公司。

公司积累了丰富的融资经验, 直接融资累积资金超 120 亿元, 间接融资累积金额达 325 亿元。作为地处自贸区的国有上市公司, 公司将有着更为广阔的融资空间。



良好的银企关系

浦东建设作为一家国有上市公司, 与建设银行、工商银行、农业银行、国家开发银行、浦发银行、招商银行、民生银行等各大银行都保持长期合作关系, 融资能力好。公司持续保持银行授信额度 100 亿元以上。

丰富的融资渠道

公司曾发行保险资金债权投资计划 (30 亿保险资金); 通过发行 ABS/ABN (国内首批获准发行资产支持票据), 进一步盘活存量资产, 降低融资成本, 实现了跨越银行间市场、证券市场、保险资金市场的全方位融资, 成为国内第一家融通“银证保”的上市公司。

强大的股东支持

浦东建设是浦发集团旗下唯一的上市公司。浦发集团作为公司第一大股东, 其资产实力较雄厚, 可为浦东建设提供资金及增信支持。浦发集团总资产达 1500 亿元, 净资产为 750 亿元, 资产负债率仅 50%。

浦发集团旗下还有上海浦东发展集团财务有限公司, 且浦东建设是其第二大股东。浦发财务公司以立足浦东、服务集团为宗旨, 为浦东建设投融资发展提供有力的支持。

2017 年公司面向合格投资者公开发行了期限 3 年，规模为 2 个亿的公司债券，为公司的持续稳健经营提供了保证。6 条公路完成最后一次提前回购，总金额共 23.81 亿元，跟踪拓展新项目 38 个，其中正式进行投标项目 6 个，PPP 项目是目前投资的主要方向。



经济贡献

2017 年，公司加快内外部资源整合和优化，加速变革和升级，强化科技创新，加强精细化管理水平，推动公司价值创造能力和品质的提升，努力实现股东权益和社会贡献的双赢。

对股东的经济贡献

2017 年，公司实现归属于股东的每股净资产值 7.97 元，实现每股收益 0.54 元。

2015-2017 年公司每股净资产及收益（元）

财务年度	每股净资产	每股收益
2015 年	7.25	0.55
2016 年	7.60	0.52
2017 年	7.97	0.54

公司在股东回报上实施的制度及执行情况：

为保障投资者的稳定回报，公司自公开上市以来，每年根据利润实施情况进行现金分红。公司章程的第 152 条至第 155 条规定了公司利润分配的相关政策。此外公司制定了《未来三年股东回报规划（2015-2017）》，进一步细化章程中关于利润分配政策的条款，以增加利润分配政策决策的透明度和可操作性。

公司严格执行公司章程和公司《未来三年股东回报规划（2015-2017）》，每年实际现金分红金额达到公司每年实现的可分配利润的 30%，切实保护了全体股东的合法权益。

对社会创造和分配的直接经济价值

每股社会贡献值反映了浦东建设为股东、员工、客户、债权人、社区及整个社会创造的全部价值, 是公司履行社会责任的重要考核指标。依据上海证券交易所《关于加强上市公司社会责任承担工作暨发布〈上海证券交易所上市公司环境信息披露指引〉的通知》要求, 公司 2017 年每股社会贡献值为 1.21 元。

	2015 年	2016 年	2017 年
每股社会贡献值	1.32	1.56	1.21

注: 每股社会贡献值 = (扣除非经常性损益后归属于普通股股东的净利润 + 向政府支付的款项 + 员工薪酬和福利 + 向银行等债权人给付的借款利息 + 外捐赠等为其他利益相关者创造的价值额 - 因环境污染等造成的其他社会成本) ÷ 公司股份总数

2015-2017 年度公司为社会创造和分配的直接经济价值 (万元)

	2015 年	2016 年	2017 年
产生的直接经济价值	376,719.63	288,602.04	346,742.05
其中: 营业收入	316,361.25	253,763.16	326,183.35
投资收益	60,211.57	34,798.09	20,537.90
资产销售收入	146.81	40.79	20.80
分配的经济价值	354,608.50	282,778.74	328,469.39
其中: 经营成本	286,907.95	198,290.23	267,145.49
员工的薪酬和福利	11,459.45	29,513.92	28,029.56
向出资人支付的款项	33,781.96	38,662.16	13,064.10
向政府支付的款项	22,436.14	16,330.29	22,460.92
社区投资	23.00	22.00	22
留存的经济价值	22,111.13	5,823.30	18,272.66

04

积极创新，
提升行业
影响

- 科技创新
- 技术管理和应用



科技创新

始终坚持科技引领、创新驱动，着力打造标杆工程，坚持专业化导向，加快技术创新、模式创新、业态创新，努力提升公司的竞争实力和发展潜力。

2017 年公司的研发费用占营业收入的 1.54%，主要研究与开发生态环保型和特种功能型铺装技术，并通过典型示范工程建设和技术咨询服务进行技术推广和成果转化。通过搭建实验研究平台、国内外合作交流平台，进一步提升公司在道路功能性铺装建设与养护领域的研究开发能力和技术水平。

2017 年公司继续加强与各行业协会的沟通交流，对国家、市、区施工行业协会进行了系统梳理，根据各协会功能及业务范围，公司选择申请成为上海市政公路行业协会、建筑业行业协会、水利协会、金属结构协会等协会会员，参加了市政公路行业协会组织的世界城市日城市建设与投资博览会。

公司 2017 年度科技创新概况

- (1) 获批 2017 年度上海市专利工作示范企业，完成专利申报 60 项，获 8 项发明专利和 9 项实用新型专利授权；
- (2) 获得浦东新区优秀商标；
- (3) 通过上海市认定企业技术中心复审和“上海市道路功能性铺装工程技术研究中心”评估工作；
- (4) 完成高新技术企业申报，已通过认定前公示；
- (5) 首次获批上海张江国家自主创新示范区专项发展资金重点支持项目，获 180 万元财政专项支持；
- (6) 荣获全国工程建设优秀质量管理小组一等奖 1 项、二等奖 2 项，全国工程建设质量管理小组活动优秀企业奖 1 项，上海市工程建设优秀 QC 成果一等奖 21 项，上海市工程建设 QC 小组活动优秀企业 2 项；
- (7) 开展科研课题数量 19 个；
- (8) 发表科技论文 32 篇；
- (9) 获得 2 项省部级科技奖：中国公路学会科学技术奖二、三等奖；
- (10) 参与制定了国家标准《城镇道路路面技术标准》和 2 项行业标准，上海市工程建设企业标准《GSOG 沥青混合料应用技术规程》修编完成；
- (11) 《SMA-5 小粒径沥青混合料及其超薄层铺装施工工法》获评上海市工程建设市级工法；
- (12) 获颁浦东新区职工科技创新基地；
- (13) 积极参加上海市市政公路行业协会举办的《上海市交通建设工程 BIM 技术应用优秀项目》评选，经过第一轮专家初选和第二轮专家评审，完成优秀应用项目汇编；
- (14) 通过总结国家和上海市相关政策规范及具体项目 BIM 经验，完成公司 BIM 标准的编制。

2017 年公司主要参与课题共计 19 项:

- | | |
|-------------------------------|---------------------------|
| 1、BIM 技术在大型地道工程施工阶段应用研究 | 11、成品高黏度改性沥青生产与应用研究 |
| 2、智慧停车建设及其运营管理平台的建设研究 | 12、形状记忆合金促进沥青路面自修复的应用研究 |
| 3、《停车场（库）智能停车管理系统建设标准导则》编制 | 13、静碾技术在城市高架道路中的应用研究 |
| 4、临近既有地铁的桥梁近距离安全施工技术研究 | 14、高性能乳化沥青冷再生技术研究 |
| 5、记忆合金材料中结构工程中的应用研究 | 15、浦东公路沥青路面裂缝快速处治应用指南 |
| 6、彩色沥青路面的成套技术研究 | 16、国产优质成品高黏改性沥青开发与应用研究 |
| 7、多元集成净化汽车尾气技术在沥青路面中的研究与应用 | 17、自然色路面铺装关键材料制备及相关拓展应用研究 |
| 8、浦东公路沥青路面常用的预防性养护技术验收指标的验证研究 | 18、城市绿道典型功能性铺装技术研究 |
| 9、大跨径、重载交通钢桥面“智铺体系”的应用研究 | 19、重交通彩色沥青混合料技术研究 |
| 10、排水性沥青混合料厂拌热再生的应用研究 | |

浦东建设成功获批“2017 年度上海市专利工作示范企业”

浦东建设继 2014 年获批“上海市专利工作试点企业”后，经过两年建设期，于 2016 年 11 月通过专家验收。在此基础上，公司启动专利工作示范企业的申报。通过召开多次专题会议，对公司专利情况、科技资质、核心技术、科研课题、工程项目以及专利成果市场转化等方面开展了大量细致的梳理工作，在多部门的通力协作下，于 2017 年 3 月上报上海市知识产权局并最终成功获批。

专利作为科研成果的重要组成部分，充分反映了企业在技术创新和专利管理工作中的综合实力。



2017 年，公司主要研究内容

1、多元集成净化汽车尾气技术在沥青路面中的研究与应用

该课题主要研发为吸收分解汽车尾气的多元复合材料，通过活性炭、载碱活性炭、二氧化钛等材料，在无光、日光及紫外光（含臭氧）等条件下对模拟汽车尾气气体表现出良好的净化效果。在应用工艺方面，已经验证了材料喷撒工艺可以取得一定的净化汽车尾气效果。

2、自然色路面铺装关键材料制备及相关拓展应用研究

该课题通过多种化工原料调配出一种具备改性沥青性能的透明胶结料，该胶结料生产施工期间毒性较现有彩色胶结料更小，同时常温下不挥发有毒有害气体，色彩透明，用于人行健身步道等可具备更鲜艳的色彩和良好的安全性。

3、重交通彩色沥青混合料技术研究

该课题研发了一种高黏度彩色胶结料，其具备更优异的抗车辙性能，该胶结料在常温下不挥发有毒有害气体，色彩呈褐色，可用于公交专用道、BRT 车道、港区干道等交通荷载繁重的道路，不仅性能优异，而且具有警示作用，减少交通事故的发生。

技术管理和应用

实践证明,技术创新或高科技的应用,将加快工程进展,提高工程质量。

夜光透水路面应用取得突破

2017年,公司在夜光透水路面上进行了可行性研究及预研发,取得了一定的成果。

夜光路面具有美观、节能、环保等优点。发光的原理为:物质内部以某种方式吸收能量,将其转化成光辐射的过程。材料吸收高能辐射后发出光,其发射出的光子能量一般比激发辐射能量低,具有这种发光行为的物质称为发光物质,亦称为荧光体、磷光体或发光体。



■ 安全、环保

发光材料自身与应用安全环保无辐射、无有毒粉尘和气体排放。

■ 性能

夜光铺装耐久性好;夜光效果显著且长久;保证铺装表面功能。

■ 美观

夜光图案美观;

通过使用夜光粉和透明环氧树脂胶结剂实现了喷涂工艺应用的夜光路面。喷涂工艺施工方便,可以形成各种图案,价格相对较低,透明环氧树脂耐磨性好,黏附性强,养护方便。该技术将在公司德勤园区内进行示范性应用。



△ 夜光路面涂刷

结合《自然色路面铺装关键材料制备及相关拓展应用研究》课题研究成果,实现了夜光透水人行步道路面。该路面采用2cm超薄层铺装,施工方式与传统沥青路面相近,夜间色彩明亮,同时具备透水功能。

夜光铺装均采用储能式荧光粉、荧光石,无辐射,依靠白天吸收日光储能,吸能快放能慢,能够较为持久的产生光亮,能源零消耗。

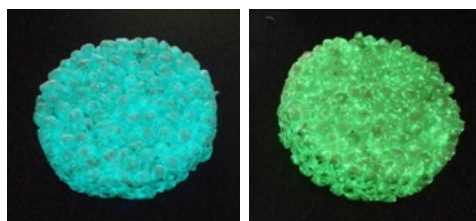

△ 夜光路面(拌合式薄层铺装)

透明结合料研发应用

国内首创纯透明热拌沥青结合料，具有完全自主知识产权，已申请发明专利。目前试验室配方已完成，材料公司大设备生产验证已成功，并实施了一条透明色沥青 SMA-10 试验段，混合料生产、摊铺与碾压工艺已验证完成。后续将进行透明沥青多色石料试验段和透明沥青蓝色透明试验段验证。



△ 表现：呈现石料本色，利于路面色彩和形态设计，和环境自然结合

BIM 技术的创新应用

近年来，在政府的大力引导下，PC 预制装配式技术及在工程项目中应用越来越广泛，为适应建筑行业形势发展，在建筑工业化的进程中，我们基于现有平台，在多个项目中将建筑装配式和 BIM 信息化管理深度融合，开启公司建筑施工两化融合的新篇章，在多个保障房民生项目中采用 PC 预制装配式技术，取得了成功的实施经验。

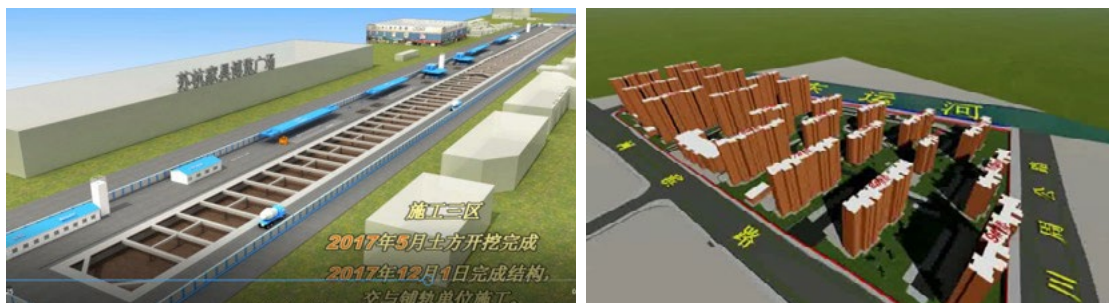

△ BIM 技术在不同项目中的应用

BIM 技术的创新应用

公司始终坚持技术引领生产，积极响应市政府“关于做好本市建筑信息模型技术应用试点和示范工作”的号召。2017年，公司规模以上在建项目实现了BIM技术全覆盖，在使用BIM技术指导和协助一线施工的同时积极归纳总结，完成了《施工阶段BIM技术实施指南》和《施工阶段BIM模型作业指导标准》两项企业级标准的制定，杨高路（世纪大道 - 浦建路）改建工程1标BIM技术应用获得上海市市政公路行业协会评选的“上海市交通建设工程BIM技术应用优秀项目”。



公司编制的企业级 BIM 标准

在BIM技术应用方面，采用重大项目BIM技术全过程全方位覆盖、常规项目BIM技术解决重难点的策略。先后在浙江山水六旗基础设施配套工程PPP项目、济阳路（卢浦大桥 - 闵行区界）快速化改建工程1标、杨高路（世纪大道 - 浦建路）改建工程1标、大芦线航道整治二期工程（老港书院）4标等项目中采用BIM技术，取得了大量的成果。通过对项目进行建模，检测并避免了大量的碰撞问题，大大减少了后期施工中的材料浪费、工期延误、投资损失。同时利用BIM技术辅助解决部分重难点，如交通组织、重要节点施工、复杂结构配模，辅助制定施工方案，优化方案、节约资金、缩短工期，最大程度减少了对周边环境的影响。

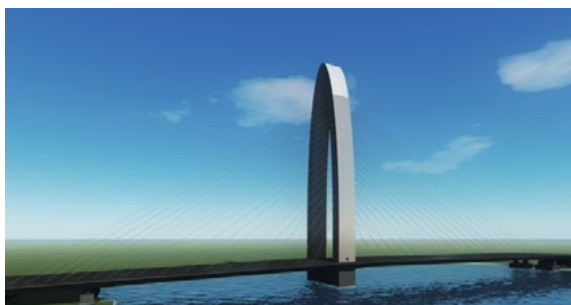

浙江山水六旗基础设施配套 PPP 项目斜拉桥

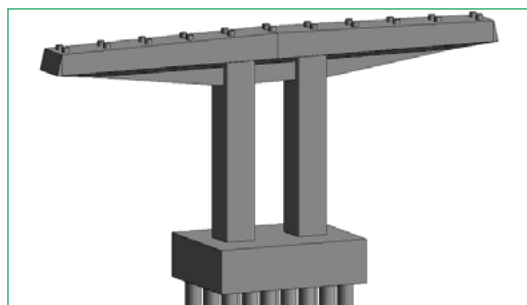

济阳路快速化改建工程 1 标下部结构

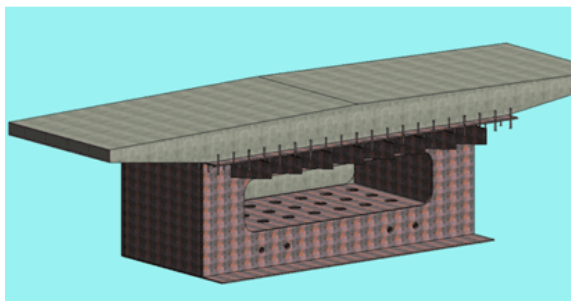

大芦线航道整治二期工程 4 标叠合梁



杨高路改建工程 1 标翻交模拟

BIM 技术竞赛比武

公司 BIM 工作室遴选的四个成果参加上海建筑施工行业第四届 BIM 技术应用大赛，其中“轨道交通 18 号线工程土建工程 2 标航头站”及“川沙新市镇 C08-18 地块动迁安置房项目 3 标”两个项目成果获得了 B 组二等奖，另外两个项目成果获得了 B 组三等奖。

11 月 10 日参加浦发集团组织的 BIM 技术应用创新劳动竞赛，现场建模官洪亮、王维、徐伟杰获得了第三名，王鹏、成欣、陈同舟第四名，成果作品评选周家渡社区管理和综合服务中心新建工程项目获得第三名，川沙新市镇 C08-18 地块动迁安置房项目 3 标获得第四名，成果应用发布比赛陈同舟获得第二名。



员工参加 BIM 比赛



公司在浦发集团 BIM 技术应用创新劳动竞赛中获得的荣誉

BIM 技术探索领域

在 BIM 新领域探索方面, 公司对金桥德勤产业园区厂房装修项目进行了 VR 技术应用试点, 通过对装修项目进行建模, 结合 VR 技术, 让使用者进行装修效果体验并对方案提出改进意见。同时, BIM 中心采购了 360°全景摄像机、无人机等其他设备, 结合公司其他工程项目的开展进行探索和使用。



△ 德勤园区装修项目模型及 VR 体验

工程技术研究所官方微信平台升级

2016 年, 工程技术研究所借助上海道路功能性铺装工程技术中心这个平台, 推出了微信公众号。2017 年结合工程技术中心现有技术, 发布原创文章 10 篇, 转载文章 1 篇。微信公众号有效宣传了上海道路功能性铺装工程技术中心及依托公司在道路技术上取得的成果, 提升了企业知名度和行业影响力。





05

安全生产，
提升文明
施工

- 安全管理
- 文明建设



2017年，公司安全生产管理工作深入贯彻新的《安全生产法》以及《中共中央国务院关于推进安全生产领域改革发展的意见》等文件精神，始终坚持“安全第一、预防为主、综合治理”的方针，全面落实市区两级政府、集团安全生产工作各项任务，贯彻公司《安全生产管理办法（试行）》，层层落实安全生产责任制，明确安全生产责任主体，创新安全生产监管方式，与信息化管理相结合，与各类竞赛活动相结合，以扎实有效、精准化的管理，确保公司安全生产形势平稳受控，维护社会稳定。

“互联网 + 安全” 正式运行，提升安全管理效率

全面应用安全生产管理信息系统，通过使用安全生产管理信息系统电脑端和手机 APP，实施 GPS 定位措施，达到安全管理的实时全覆盖。将日常安全生产管理工作与安全生产管理信息平台有机融合，把组织架构、危险源辨识、监管对象管理、法律法规与制度、安全检查与隐患治理、危险作业管理、应急管理、事故处理与档案、安全经费预算与使用、培训与证书、监管对象分布、会议与收发文、特种设备、目标责任制考核和统计报表等数据进行信息化管理，实现安全生产管理办公事务自动化，充分发挥信息系统自动化分析和智能化预警的作用，提升日常安全生产管理效率和运行效果。



应用电脑端和手机 APP 进行安全生产管理

贯彻五落实五到位，夯实各项安全工作。从制度上保障安全责任到位、安全投入到位、安全培训到位、安全管理到位、应急救援到位。同时加强防暑降温管理和冬季施工管理，全面落实防汛防台各项工作。

在今年长达 122 天的汛期，经受住了 2 次大暴雨、14 次暴雨和 8 次天文大潮等灾害考验，公司严格执行防汛防台四级响应规范，确保应急值守人员到岗履职，加强应急队伍建设（公司应急抢险队承担浦东新区汛期道路清障任务），加强应急资源管理，全面加强各项应急管理工作，及时组织以恶劣天气和火灾事故（11.9 消防演练）等灾害场景为背景的实战性应急演练，提高突发事件应急处置能力。

浦东新区重大工程防汛防台应急处置演练

5月26日，2017年浦东新区重大工程防汛防台应急处置演练在公司杨高路（世纪大道-浦建路）道路改建工程现场顺利举行，浦东新区相关委办局领导出席并在现场观摩演练。

演练以强台风来袭为背景，模拟发布台风预警后，施工企业和工程项目部防汛防台的应急响应演练和台风来临，居民区道路积水、工地基坑积水和树木倒伏造成人员受伤等险情后的应急处置。主要包括应急救援队伍集结、路桥公司应急响应、项目部防台风隐患排查、活动房应急加固、人员安全撤离、居民区道路积水应急处置联动救援、现场基坑排涝处置、伤员救治、道路清障等9个科目，共计8支应急抢险队伍80人参加演练。

演练中，各抢险队伍精神饱满、训练有素、忙而不乱，按照预定科目圆满完成了各项演练任务。此外，演练还采用了无人机视频直播的形式，多方位、多角度地展示了演练场景，并将通过后期剪辑现场视频，制作成教学示范科目发放至各相关单位和项目部，让更多未能参加此次演练的相关人员组织学习，把此次演练的作用发挥到最大。浦发集团安办，集团所属企业分管领导、安办主任，新区重大工程代建单位、总包单位、监理单位代表共计100余人现场观摩。



抢险队伍集结



抢险队伍列队



伤员急救



活动房加固

安全管理

严格按照“党政同责、一岗双责、失职追责”的要求，全面落实企业安全生产主体责任。根据与浦发集团签订的《2017年安全生产工作责任书》，结合公司安全生产工作实际情况，修订了公司所属各单位和子公司的《2017年安全生产工作责任书》，明确了安全生产责任主体、安全生产工作目标、安全生产责任考核内容和考核实施办法，要求各单位切实把安全生产责任制落实到每一个班组，每一个岗位，每一个员工，严格安全生产考核，严肃责任追究。

2017年，更新公司应急预案在浦东新区安监局备案和补充完善安全专项制度，形成1个《综合预案》和1个《安全生产管理办法》，16个专项应急预案的整体应急预案框架和16个安全专项制度的整体安全制度框架。

建立双重预防性工作机制

建立风险分级管控、隐患排查治理双重预防性工作机制，提升安全预防能力。以危险源辨识和评价为基础，从源头上系统辨识风险、分级管控风险，努力把各类风险控制在可接受范围内，杜绝和减少事故隐患。公司通过后评估更新2017版《危险源辨识、风险评价和控制措施表》，辨识危险源246项，判定不可接受风险59项，并制定相应控制措施。

以隐患排查和治理为手段，按照公司《企业负责人及项目负责人现场带班规定（试行）》和《安全生产检查及隐患排查治理管理办法（试行）》，通过组织开展安全生产大检查、安全生产月专项检查、危大工程专项检查、防汛防台专项检查、危险化学品专项检查和“迎接十九大忠诚保平安”消防专项行动等一系列隐患排查，认真排查风险管控过程中出现的缺失、漏洞和风险控制措施失效环节。

2017年全年组织各类安全检查161次，公司各级领导带队检查53次，下发整改单138张，排查安全隐患498项，排查出的隐患均在整改期限内整改落实到位，切实做到排查不留死角，整治不留后患，确保事故隐患得到及时整改，杜绝生产安全事故发生，安全隐患整改率100%。2017年公司在安全生产方面的费用总投入约为1,692万元。报告期内，公司未发生生产安全事故，职业病发生率为零。

浦东建设 2017 年度安全生产目标



杜绝工伤死亡事故；



职业病发生率为零。

2015-2017 年度安全生产数据

	2015 年	2016 年	2017 年
未达到伤残等级人数	0	0	0
轻度工伤人数	0	0	0
重度工伤及死亡人数	0	0	0

深入开展安全教育培训，增强全员安全意识和防护能力，减少伤亡事故，结合公司《安全教育培训实施细则》，制定 2017 年度安全教育培训计划，根据公司实际情况，对全员进行全面的、系统的、有连续性的安全理论、安全知识、安全操作技能等教育培训，与企业文化建设、安全生产和安全管理过程有机地结合，重点对生产过程中暴露的问题进行有针对性的安全教育培训。

结合公司“安全生产月”系列活动，通过举办安全生产知识竞赛，组织“全面落实安全生产主体责任”为主题的黑板报展览，编制 3 期安全生产专报，参加安管人员和道路交通安全等外部培训和组织观看安全生产警示片、事故案例分析、开展新开项目安全交底和在建项目巡回安全教育等内部培训的方式，不断提高从业人员安全意识，增强自我保护意识，使“安全第一、预防为主、综合治理”的方针更加深入人心。

公司 2017 年安全生产月

2017 年安全生产月活动的主题是“全面落实企业安全生产主体责任”。为切实加强公司安全生产宣传教育工作，贯彻落实浦安委办（2017）15 号《浦东新区安委办关于开展 2017 年浦东新区“安全生产月”活动的通知》精神，公司下发浦路股（2017）027 号《关于开展 2017 年“安全生产月”活动的通知》，开展以应急预案演练、安全生产知识竞赛和安全月黑板报展览等为重点的“安全生产月”系列活动，通过创建企业安全文化，普及安全法律，推广安全科技，传播安全知识，促进从业人员安全素质和安全意识的提高，使“安全第一、预防为主、综合治理”的方针更加深入人心。

在中融蓝天碧玉大厦、张江基地、各项目部悬挂安全生产横幅，在宣传橱窗张贴标语，编制公司安全生产专报，大力宣传公司安全文化，营造良好的安全生产宣传氛围。



公司组织召开 2017 年度防汛防台应急抢险队培训会

2017 年公司获评浦发集团安全生产管理优秀企业、浦发集团安全生产管理工作先进集体，承接的 S1- 唐黄路匝道新建工程和凌空路 - 迎宾大道立交改建工程双双被命名为 2016 年度上海市“平安工地”，通过“2016 年度上海市建筑施工企业安全生产标准化达标一级企业考核”。完成东海大道、青甬路、大芦线 6 标、周家渡社区服务中心等现场施工安全管理体系内审 12 项，外审及监审 15 项，安管体系内、外审通过率 100%。

2015-2017 年度安全生产数据

企业名称	行业	级别	初评通过日期	复审通过日期
上海寰保渣业处置有限公司	道路危险货物运输	三级	2014 年 8 月 7 日	2017 年 12 月 1 日

深化创先争优活动，提高安全管理水平

为持续深化创先争优活动，更好的发挥安全管理人员在安全生产中的领头雁作用，维护公司安全生产稳定，根据集团部署，结合公司的自身特点，制定下发《2017 年度安全生产管理创先争优活动方案》，将创先争优活动与安康杯竞赛活动相结合，与公司立功竞赛活动相结合，与各单位、项目、班组安全管理工作相结合，通过开展创先争优活动，不断提升各单位、项目、班组的安全管理水平，公司荣获“安康杯”竞赛（浦东赛区）优秀单位。

文明建设

公司自成立以来，始终高度重视精神文明建设，把精神文明建设作为提升企业软实力、打造企业文化品牌的重要抓手，坚持自身发展和社会责任相结合的成长道路，促进了企业发展，提高了员工素质，塑造了企业良好的精神文明形象。

坚持文明施工，努力做到施工不扰民，交通能保畅，环保有举措。始终将绿色文明施工、创建美好城市的理念作为施工管理的首要任务落到实处，保障民生，惠及百姓。全面落实《浦东建设文明施工管理制度》、《企业 CI 标识管理制度》，建立以项目经理为核心，文明施工管理人员及各作业班组长组成的文明施工管理网络，编制《文明施工创优计划》并严抓落实。

公司荣获“2015-2016 年度上海市文明单位”称号

2017 年公司荣获上海市人民政府授予的“2015-2016 年度上海市文明单位”称号，这是浦东建设在连续八届十六年荣获浦东新区文明单位的基础上再升一台阶，获此殊荣，工程管理部也获评“2015-2016 年度浦东新区文明班组”称号。浦东建设自成立以来，始终高度重视精神文明建设，把精神文明建设作为提升企业软实力、打造企业文化品牌的重要抓手。始终坚持自身发展和社会责任相结合成长道路，在促进企业科学技术发展，提升员工综合实力及构建和谐劳动关系的基础上，弘扬上海城市文明精神。今后我们将不断提升文明建设管理水平，为上海塑造更优秀的建筑企业形象做出新的贡献。



公司荣获上海市政府颁发文明单位称号

2017 年公司荣获上海市重大工程文明工地项目

序号	获奖项目名称
1	杨高路（世纪大道—浦建路）改建工程 1 标
2	六奉公路（周邓公路 - 沪南公路）新建工程 1 标
3	六奉公路（周邓公路 - 沪南公路）新建工程 2 标
4	金科路（张家浜—杨高北路）新建工程
5	凌空路 - 迎宾大道立交改建工程
6	迎宾大道—唐黄路增设匝道新建工程

打造文明工地“升级版”

金科路项目 2017 年荣获上海市文明工地称号。金科路新建工程金海路段为老路改造段，根据设计施工图纸，原机非隔离带与改造后的机非隔离带相差 0.5m，这一变动，导致金海路一侧隔离带上 15 棵生长多年的行道树需要铲除。一位住在附近的老人得知这一情况后，找到项目部希望能够保住这片绿色。针对老人的诉求，项目部经多次研究，多方论证，在保证行车安全的情况下，提出了新的施工方案，并取得了业主的同意，虽然施工难度加大，工期延长，但保住了 15 颗行道树的完好无损，得到了周围人民群众的称赞与肯定。



公司荣获上海市政府颁发文明单位称号

合规性评价

依据公司三合一贯标体系的要求，每年对适用的环境、安全和职业健康相关法律法规及要求进行合规性评价，并依据相关部门出具的不同类别的合规性评价报告编制公司年度合规性评价报告。

2017 年组织修订了子公司《2017 年度环境、职业健康、安全管理法律法规清单》，新的清单共收录各类法律法规及标准规范 512 部，包括综合类法律法规 7 部，安全管理类法律法规及标准规范 268 部、环境保护类法律法规及标准规范 143 部、职业健康类法律法规及标准规范 94 部，其中新增和更新 49 部，还新收录了公司业务拓展所涉的嘉兴市和海盐县相关地方性法规和规范性文件。

凌空路 - 迎宾大道立交尽力保护文物的完整性

施工过程中发现一座明代金解元墓，作为列入上海市不可移动文物名录新区文物保护点，项管部与业主、设计、市文物局等部门多次协调，确定了平面避让方案，保护了古墓的完整和工程的顺利实施，完工后，专门立碑以更好地保护古墓的完整性。



△ 立碑标识保护

周家渡社区服务中心项目提升文明施工标准

周家渡社区服务中心项目地处市中心，周边为居民小区及学校，施工场地中除去基坑面积，仅剩余 2000 多平方米，可以使用有效面积为南北 2 块场地总面积 1300 多平方米。

针对项目场地小、工期紧、文明施工要求高特点，项目部精心组织施工，通过 BIM 建模有效解决各施工阶段狭小空间场平布置、进度管理、地下室综合管线等问题，通过降噪声屏障、喷淋装置、扬尘噪音监控系统，确保满足现场文明施工要求。



△ BIM 建模, 策划各施工阶段场平布置



△ BIM 进度模拟比对



△ BIM 建模检查地下室综合管线碰撞问题



△ 设置隔音板, 降低噪音扰民



06

节能环保， 建设绿色 工程

- 环境管理
- 绿色工程
- 绿色办公



环境管理

带头推进节能减排,推动低碳循环发展,积极保护生态环境,主动参与社会治理和综合整治。目前,公司的年万元产值能源消耗环比下降4%,全体员工为推动社会的生态文明建设而不断努力。

2017年10月,经上海市建筑施工行业协会评审通过,公司被评为“2014-2016年度上海市建设工程绿色施工先进企业”,我们秉承“发展绿色工程,创建美化城市环境”的愿景,近十年来始终把绿色施工贯穿于整个施工过程,从设计、材料、技术、工艺等方面,使绿色施工中项目中全覆盖,实现全过程管理。

推进节能降耗“新常态”。为了树牢绿水青山就是金山银山的环保理念,着力推进绿色发展,加快建设生态宜居城市宗旨。2017年以来,公司先后投入400多万元进行设备环境保护改造,拌和基地实现设备全封闭作业生产,杜绝了烟气、粉尘、噪声等扰民现象,改造后设备委托第三方进行环保检测,主要颗粒物(粉尘)排放、非甲烷总烃排放、VOC、厂界恶臭等,完全符合2015年新版上海市地方标准。还先后投入200余万元应用清洁能源液化天然气LNG,减少能源消耗、改善排放。

为有效节约能源,杨高路项目部采用太阳能光伏板发电,在临时设施停车库屋顶铺设光伏组件,光伏板使用300w高效多晶硅组件,单块光伏板2m²,总共36片光伏板,300w×36pcs,总装机容量为10.8kw,日均发电总量为33.57kwh,年均发电总量为12253.05kwh。采用光伏发电,不仅节约了能源,保护了环境,还节约了经费。

2017年度浦东建设环境管理目标及实施情况

项目	2017年管理目标	2017年实施情况
废水、噪声、粉尘的排放达标率(%)	100	100
有毒有害废弃物回收处置率(%)	100	100
万元产值能耗(吨标准煤)	≤0.536	0.405

2017年度外部检测情况(母公司)

检测类型	项目名称	检测结果
噪声	浦东运河、金科路、杨高路、六奉公路、大芦线航道、东大公路、中港河、新场镇、张江基地	达标
粉尘		
污水		

2017年实施环境管理体系的机构数量(母公司)

全部基地数	8
实施环境管理体系的基地数	8
实施率	100%

注:基地数包括公司正在运营的项目部或独立运营的控股子公司。

2015-2017 年度主要资源使用情况 (母公司)

项目	2015 年	2016 年	2017 年
用电量 (度)	923,272	592,141	1,200,293
经营办公	213,304	176,048	445,417
市政事业部	276,669	266,253	557,430
沥青事业部	433,299	149,840	197,446
各种油料 (升)	374,722	376,419	386,907
柴油 (升)	364,099	362,828	378,956
汽油 (升)	9,496	12,303	7,676
液化气 (千克)	1,127	1,288	275
天然气 (立方米)	-	-	4,283,216
燃料油 (千克)	2,689,940	1,683,150	1,798,640
沥青事业部	2,689,940	1,683,150	1,798,640
耗水量 (立方)	22,694	37,224	37,564
经营办公	7,295	7,587	7,471
市政施工: 自来水	14,870	29,327	29,366
市政: 其他用水	529	310	727
其他石油制品	42,422,320	15,612,820	31,493,000
基质沥青 (千克)	42,422,320	15,612,820	31,493,000
单位产值能耗 (吨标煤 / 万元)	0.75	0.39	0.41

注 1: 基质沥青是使用石油产品生产的沥青原料, 最终将填埋在路面中不会产生燃烧碳排放, 但在统计中计入能耗数值, 是公司能耗统计中占比最高的项目。

注 2: 由于公司每年度沥青路面摊铺量受到市政工程进度影响 (如工程投资、拆迁安置、项目规划等), 因此使用基质沥青数量会有较大变动, 从而影响当年单位产值能耗。

注 3: 公司从 2017 年开始统计天然气用量。

环保新技术应用

就地浅层固化处理技术是一种利用强力搅拌头及固化剂对软土等土体进行就地固化处理, 使土体达到一定强度或其他使用要求的原位土体加固技术。

如下 1 所示, 该技术的成套设备主要包括: 前部强力搅拌头、配套挖机、后台供料系统、固化剂混合添加控制系统等组成。前部强力搅拌头是一种专业型的搅拌设备, 能够将添加的固化剂均匀地拌和入土体内部。固化剂混合添加控制系统安装于后台供料系统中, 能够实时控制固化剂的添加量, 精确计量, 减少材料浪费。



图 1 就地固化处理设备图

与原浜塘换填处理方案的对比如下图 2 所示:

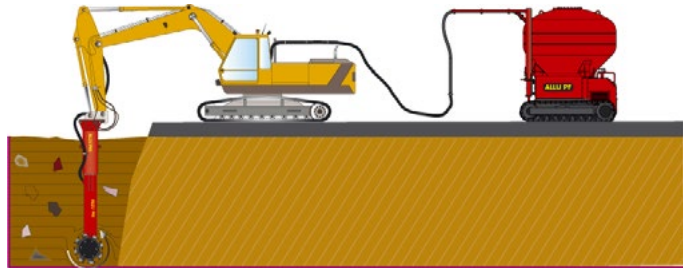

图 2 浜塘处理新旧工艺对比

使用该技术的主要技术、经济等优点有:

- 1 可免去开挖、清淤等操作, 直接进行原位处理;
- 2 不需要大量的换填材料, 使原位的废土变好土, 直接达到使用要求;
- 3 对于整个工程来说, 安排得当可实现工程废弃土的零外运;
- 4 该技术施工速度快, 可快速形成硬壳层;
- 5 能够实现资源的循环利用, 节能环保;
- 6 其他道路应用方面, 能够代替砂石垫层进行使用, 能够将其他工程废弃土资源化利用, 减少砂石用量, 减少开山采石和河道挖沙。

环保新设备升级

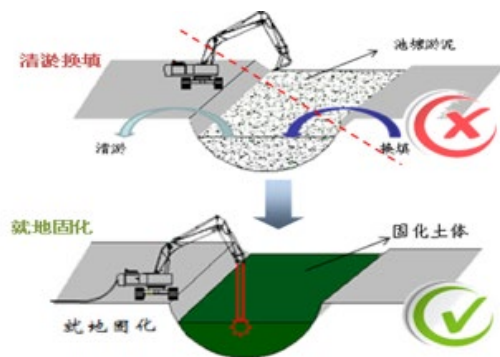
在施工过程中减少对环境的影响，是公司一贯以来所秉持的原则。近年来，公司一直加大对环保的研究和投入，今年在环保设备升级方面做了很多努力。

1、液压免共振锤

随着城市的发展，地下管线分布越来越密集，液压免共振振动锤施工钢管桩具有高频无共振、施工速度快的优势，在市区敏感地段已逐步开始使用免共振锤施工钢管桩来代替钻孔灌注桩，以克服传统钻孔灌注桩成桩质量不稳定、泥浆外流、对周边环境有扰动等不足，可大大降低施工过程中可能产生的噪音困扰，为居民创造一个安静宜居的美好生活环境。



液压免共振锤施工示意图

2、钢筋滚焊机、数控弯曲中心

随着社会经济的发展，建筑行业也由粗放型向集约型转变。随着劳动力价格的上涨以及现场安全文明标准的提高，钢筋加工也由简单机械转变为产业工人利用自动化机械，可大幅提高钢筋加工的速度、精度以及施工文明程度。



钢筋滚焊机、数控弯曲中心示意图

绿色工程

绿色施工总体目标

序号	目标描述
1	不发生职业伤害, 不发生安全生产伤亡事故
2	不发生任何质量事故
3	不发生群体传染病、食物中毒等责任事故
4	杜绝施工中因“四节一环保”问题被政府管理部门处罚事件
5	杜绝违反国家有关“四节一环保”的法律法规造成严重社会影响事件
6	杜绝施工扰民造成严重社会影响事件
7	按照《上海市建设工程绿色施工考核评审表》要求, 考核项目总得分 ≥ 60 分

绿色施工管理

公司高度重视绿色施工工作, 成立了以总经理为组长、事业部经理为副组长的绿色施工领导小组, 建设管理部为公司绿色施工主管部门, 设立绿色施工专职管理岗位, 事业部、项目部及其他部门进行配合开展绿色施工。严格执行《上海市节约能源条例》, 落实《上海市绿色施工管理规范》, 根据相关要求制订了《绿色施工管理考核办法》, 定期开展节能降耗、环境管理考核工作, 切实提高公司绿色施工的管理水平。

每年在制订创优目标时将绿色施工创建列入创优计划, 在建项 100% 推行绿色施工, 100% 通过绿色达标 (样板) 工地评审。定期开展绿色施工的培训, 使全体员工“人人认识绿色施工、人人倡导绿色施工”。

每月对公司总部和各个项目部进行能源消耗分析统计并建立台账, 每季度登录上海市统计局网站进行企业能源消耗网上直报, 每年向上海节能低碳和应对气候网提交上海市建筑施工重点用能单位能源利用状况报告、温室气体排放报告。在项目开工前对项目部进行绿色施工交底工作, 下达项目能耗指标, 使项目部能够严格执行“四节一环保”标准。

对有毒有害废弃物的处置, 公司与具备有毒有害废弃物处置资质的单位签订处置协议, 做到有毒有害废弃物回收率 100%; 每年委托第三方环境监测机构对公司所有在建项目以及办公基地进行环境检测, 检测内容包括: 噪声、扬尘、废水排放及食堂油烟气排放等指标, 确保对环境排放达标。

“四节一环保”绿色施工管理

01 节能措施：采取在施工区、生活区分路安装电表，以记录各自用电量，为控制、节约用电提供数据。使用太阳能等清洁能源，浴室安装了太阳能热水器，屋顶安装了太阳能光伏发电系统，项目节能灯具配置率100%；优化工艺，减少机械使用率；选择节油、性价比高的施工机械、设备。

02 节地措施：现场物料堆放紧凑，减少土地占用；选择第二场地进行材料堆放、材料加工时，优先利用荒地、废地或闲置的土地。办公和生活用房采用周转式活动房。围挡用装配式可重复使用围挡封闭，以提高工地临房、临时围挡材料的可重复使用率。

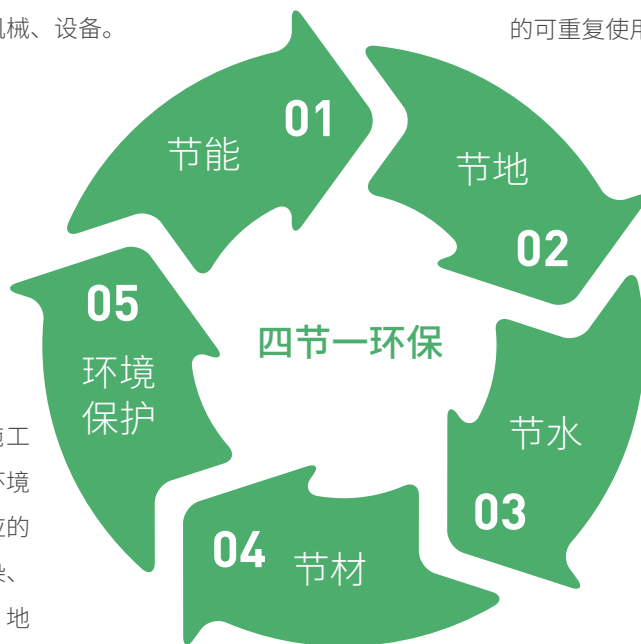

05 环境保护：根据绿色施工导则中绿色施工总体框架环境保护方面的要求，制定相应的污水、扬尘、噪音、光污染、土壤保护、建筑垃圾控制、地下设施和资源保护等管理措施。

03 节水措施：充分利用场地排水管网，设置雨水收集系统、三级沉淀池，沉淀后的水源用于洗车、场地洒水防尘、绿化养护、车辆冲洗等。办公、生活区全部安装节水型水龙头等节水装置配置率100%。

04 节材措施：运用BIM技术，进行三维建模，实施施工过程管理控制，统计各类材料信息以及输入的时间点，对材料进行统一管理，实行限额领料制度，合理使用材料，减少损耗量。

绿色办公

除了在我们的工程和施工过程中严格遵守节约资源与能源,和减少废弃物的排放,也注重办公场所资源及废弃物排放的节能减排工作,积极推进办公场所节能改造以及推广远程会议系统,尽可能减少自身运营过程中对环境的影响。

重视员工的环保教育,通过对所有办公场所节能降耗的日常管理和相关制度的完善,提升员工节能减排意识。2017年深化信息化办公的实施,提倡双面打印,减少纸张使用;设置空调合理温度区间,减少不必要的能源消耗;增加办公区域绿化,通过大自然的植物装点办公环境,改善员工工作环境的空气质量。同时继续与上海新金桥环保科技有限公司签订危废物品处置合同,在危险废弃物处理处置上保持专业、规范的原则。

发展“智慧停车”,改善城市交通

浦东建设与无锡惠山经济开发区管委会在惠山新城推进“智慧停车”发展,依托互联网+、物联网+,发展智能化、规范化、现代化智慧停车系统,提升停车场管理服务水平。“智慧停车”的发展,将改善惠山新城静态交通问题,缓解泊位不足,提高泊位利用率、周转率,在缓解市民停车难的同时,改善区域交通,提升城市形象,打造惠山新城智慧城市新名片。浦东建设发挥在项目投融资、静态交通规划设计、工程建设、停车场云平台运营管理等方面的优势,积极参与惠山新城停车项目的建设。



浦东建设副总经理韩莉和惠山开发区管委会副主任秦万兴分别代表双方签约



07

关爱员工，
传递幸福
安康

- 员工权益
- 员工发展
- 关爱员工



公司以人为本,将每一位员工视为公司事业发展的伙伴和宝贵资源。在保障员工合法权益,不断完善薪酬福利体系的同时,积极营造和谐劳动关系,加强建构优质职业发展路径,促进职工全面发展,保障内部交流沟通顺畅,为员工提供安全舒适的工作环境和温暖贴心的福利保障,坚持努力推进共享企业发展成果。

员工权益

除公司以平等、健康、安全、舒心的工作环境为基础,根据企业发展需求,不断完善各项劳动用工制度,在严格遵循《劳动法》、《劳动合同法》要求的同时,规范劳动用工和劳动派遣管理,保障员工合法权益,构建和谐劳动关系。2017年公司参与上海市人保局及街镇联合组织的和谐劳动关系达标企业创评工作,公司获得专家评委组的高度评价,获得99分最高分。

截至2017年年末,公司员工总数为501人,与所有员工都依法签订劳动合同,办理录用手续和按时足额缴纳社会保险,做到劳动权益的充分保障。公司尊重每一位员工的合法权益,保护员工的隐私权,严禁任何形式的歧视,从未雇佣童工和强制劳工,报告期内无劳动纠纷。

员工概况

	2015年	2016年	2017年
员工总数	505	509	501
男	382	386	376
女	123	123	125
新入职数	37	40	40
调入	1	0	2
招聘(其中:应届毕业生)	36	40	38
离职员工	32	37	42
调出	0	0	1
辞职	17	20	24
退休	15	17	17
离岗	0	0	0
控股子公司员工数	225	164	456

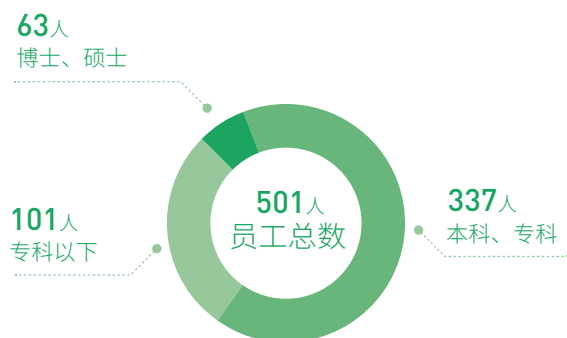
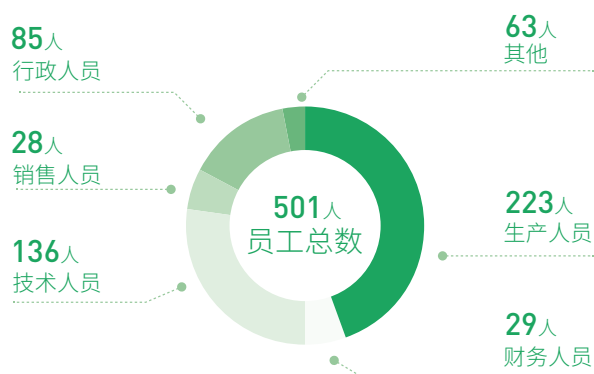
公司学历结构表

公司岗位结构表

指标	单位	2017年
员工总数	人	501

管理层性别构成表

中层以上管理人员	男性	人	85
	女性	人	32

合同签订情况表

劳动合同签订率		%	100
按雇佣类型划分	劳动合同制	人	501
	劳务派遣制	人	25
	其他特殊用工（如退休返聘等）	人	9

员工年龄结构表

按年龄组别划分	>50岁	人	88
	30至50岁	人	329
	<30岁	人	84

公司创造的间接就业机会

	2015年	2016年	2017年
其他就业岗位人数（临时、辅助类岗）	37	29	36
主要合作伙伴员工数（在公司常年项目中服务人数）	104	94	65

薪酬与福利

根据国家和上海市的相关法律法规，公司建立了完备的薪酬、福利、休假、考评与晋升制度，并及时更新政策与制度。每年年初制定工资增长方案，保持员工收入同比增长水平，增长率均高于上海市指导线。

公司积极推进薪酬福利和社会保险制度改革，除了为所有员工按时足额缴纳五险一金外，从2006年起，公司陆续建立了“团体综合医疗保险”、“补充养老金”、“补充公积金”等职工福利，提高员工的福利待遇。

2017年对现有的人力资源制度进行了梳理，为调动市场人员的市场拓展积极性，新增了《市场拓展奖励办法（试行）》；为规范和统一公司驻外人员的待遇，充分考虑外地项目特点和公司现驻外人员的实际情况，制定并推行《驻外人员待遇管理办法（试行）》；为帮助应届大学毕业生尽快融入公司团队，减轻应届大学毕业生工作初期在上海租房的压力，加强员工的工作稳定性，为公司后期发展储备人才，制定并推行《应届毕业租房补贴办法（试行）》、《外租公寓暂行管理规定》。



保护员工身心健康

公司建立完备的考勤管理实施细则，保证员工享有正常工作、休息和休假权利。同时，重视员工的身心健康，鼓励员工保持工作与休息的平衡，除了每年为全体员工安排一次健康体检，还为员工提供健身场所，组织员工进行旅游、文体比赛及开展各类集体活动，提升员工幸福感，增强团队凝聚力和集体荣誉感。

员工拓展，提升团队精神

为加强公司团员青年特别是新员工之间相互融入，打造团队精神，提升合作意识，磨练战胜困难的意志品质，锻炼顽强过硬的工作作风，2017年11月2日、3日，公司组织90余名团员青年前往横沙岛进行了为期2天的户外拓展培训。

这次拓展培训，主要采取户外体验式培训方式，按照军事化管理模式，开展了徒步拉练、绿色骑行、越野定向赛等极具挑战生理极限的竞技运动，同时还组织了野炊比赛、篝火晚会、搭建“疯狂过山车”等娱乐性极强的比赛项目。通过培训，大家一致感到这次户外拓展培训，虽然时间很短，但收获满满，既锻炼了体魄，又放松了身心；既比拼了技能，更增进了友谊。



发挥工会作用

公司建立了职工代表大会制度和工会组织，全体员工均参加工会，与员工利益密切相关的重大制度均需通过职工代表大会法定程序审议。公司于 2008 年建立了工会集体谈判机制，保障职工权益，工会按照法定程序与公司签订集体合同和工资集体协议，并报政府主管部门审核备案。2017 年工会牵头组织了公司 6 次职工代表大会，推进企务公开和工资集体协商，倡导民主管理。

工会管理不断升级

根据浦发集团工会《关于转发〈关于下发〈浦东新区机关、事业单位基层工会有关经费使用指导意见〉的通知〉的通知》（浦发工[2017]12号）等相关文件精神，结合公司实际情况，新增《公司工会经费使用管理办法（2017版）》。主要内容有组织开展文体、劳动竞赛等各类工会活动；开展职工文化教育、评比活动；会员集体福利及慰问；科技创新经费支出；维权支出；服务阵地和服务项目支出。

今年工会及时建立了公司工会群、女职工联络群、金杯团队工作群，建群不但加强了工作的及时性、便利性，还增进了职工们的了解与互动，和谐了企业氛围。同时协助浦发集团工会积极推广“工会通”APP 的注册工作，在工会群、集团群中发动工会小组长、职工代表动员职工注册，“工会通”注册测评率较上半年有了显著提高。

关爱退休职工

工会始终把服务理念放在首位，除了关爱在职职工外，对退休职工的关心也丝毫没有落下，在健全完善公司退管会组织体系建设的同时，做好退休职工服务保障工作。退休职工每年都可享受免费体检，公司在每一位职工退休时，会为其精心准备退休欢送会，以表达对每一位退休职工的关爱和祝福。

今年春节前夕，工会为公司患重大疾病的退休职工送去了慰问金。重阳节前夕，经过前期大量准备工作，工会组织了退休职工参加体检，并送上重阳节的祝福，此举深深得到退休职工们的赞誉。



员工发展

人才队伍的建立是公司可持续发展的重要软实力。企业通过内育外引，努力培养人才梯队，调整人才管理结构，储备培养相关人才。在员工发展方面，从制度设计，到日常管理，再到职业规划，都努力为企业员工提供广阔的发展空间，推动人才职业化、专业化。

员工培训

狠抓人才梯队建设。今年以来，公司通过开展劳动技能培训、科技创新技术比武、科技论文竞赛、工匠评选等形式，培养专业一流的技术能手。依托劳模工作室，采取高师带徒、导师带教、科研攻关等措施，开展 BIM 技术培训、高端技术讲座等方法，打造技术精湛的科创团队。

传承工匠精神 开展技能比武

为切实提高员工的技术能力和专业素养，搭建员工自我展示的平台，营造岗位成才的良好氛围。2017年10月12日，公司举办了沥青产业事业部技能比武大赛，共有26位员工参与了此次比武，展示了路桥人的高超技艺。

本次比武活动，检验了员工的操作水平，筛选岗位能手，调动了员工之间的比、学、赶、帮、超的工作热情，在公司范围内掀起学技术、学技能的热潮，促进了浦东建设加快高技能人才队伍的培养。



组织项目部管理人员进行工程师、建造师、造价师、水利、环保等职称和专业技能考试，为人才储备奠定基础，组织19名员工参加浦东新区2017年度职工技能比武竞赛（绿化工）高级培训考证工作，为储备绿化专业技能相应人员；为提高公司员工报考注册建造师的积极性及主动性，2017继续在公司现有奖励的基础上，根据不同部门人员情况，设计资质维护、升级人员储备考核指标，列入相关部门目标责任书考核指标，25名员工通过二级建造师职业资格考试，11人通过一级建造师职业资格考试。

练专业技能 树岗位标兵

公司弘扬“工匠精神”，培养优秀技能人才，将“练专业技能、树岗位标兵”的系列活动贯穿于重大工程建设始终。2017年，公司选树的14名岗位标兵在各自领域及岗位中发挥引领示范的作用，分别在师徒带教、科技创新、技术总结等方面取得出色成绩。公司进行总结交流，以此以点带面，打造一支技术过硬、业务能力精良、持续学习的优秀技能人才队伍。

工会根据《“浦东工匠”选树培育实施计划》的要求，推荐2名同志申报“浦东工匠”，其中集团副总工程师李华同志在众多申报者中成功获得候选人资格，该同志凭借自身扎实的专业技能、优秀的现场答辩口才，在候选人评审会上脱颖而出最终获得“浦东工匠”荣誉称号。

不断完善培训体系。加强员工培训的系统性及基础资料的积累，开发多条线、多领域、多层面的外部培训，逐步提升员工认知能力；搭建公司内部培训组织架构，针对不同人群，不同业务条线进行培训需求调研，根据行业政策要求及企业经营发展需要，组织各种通用类、管理类、技能类培训，逐渐完善培训体系，提升员工认知能力；搭建内部知识交流平台。拟建内部案例库，进行内部培训课程开发，打造内训师队伍，为搭建内部知识交流平台打好基础。

2017年度员工培训概况

培训指标	2017年
培训实施项目	89
培训人次数	1,075 人次
培训计划完成率	100%
员工培训参与率	97.21%

职业发展

公司不断优化科学合理的用人机制，深化努力培养良好的人才成长环境，注重对中、青年优秀人才的培养，为他们创建学习和能力提升的平台，帮助员工发展职业梦想，每个员工都享有公平的职业发展机会，每个人才都享有宽广的职业发展空间。

关爱员工

以“职工满意，企业和谐、行业发展”为原则，坚持以和谐的员工发展为导向，把员工关爱工作落到实处。

职业健康与安全

公司以落实安全生产目标责任制为抓手，夯实职业健康与安全管理。相继制定了《安全管理人员委派制管理办法》、《建设工程安全防护、文明施工措施费管理实施办法》、《安全生产事故问责制度》等一系列规章制度，保障安全生产工作与各生产条线员工职业健康与安全。

公司通过了“职业健康安全体系认证”，2017年完成了职业健康安全管理体系更新改版工作，已及时发布并严格执行。在连续多年普及职工健康体检的基础上，加大对一线员工的劳动保护工作力度，对于直接从事沥青生产和摊铺的员工开展职业病检查，员工职业病防治体检覆盖率为100%，尚未有职业病情况发生，同时更加关注员工心理健康，为需要的员工提供相关培训及咨询。

保护员工身心健康

为了帮助员工适应施工企业高强度、快节奏的工作要求，坚持以人为本，最大限度地保护职工的身心健康，公司坚持：

一是严格执行职业健康安全体系。公司坚持进行危险源和风险识别工作，每年辨识、评价危险源、重大危险源，编制职业健康安全目标及管理方案，制定应急预案，杜绝伤亡事故发生。

二是加强安全教育制度落实。公司建立并实施了《安全生产教育培训制度》，通过分层次、多渠道、有针对性地制定安全教育培训计划，将安全生产教育和培训工作贯穿于整个施工全过程。

三是加大安全教育投入。广泛开展多种形式的施工现场管理人员及作业人员安全教育活动，利用报纸、宣传栏等媒介和手段开展进场教育、日常教育、专项性教育、季节性教育和外来从业人员技能培训等。

四是积极开展劳动竞赛活动与安全生产月主题教育活动。

五是组织对务工人员的专项检查，确保在建项目对务工人员的各项管理受控。

2015-2017年度职业健康数据摘要

	2015年	2016年	2017年
职工体检经费（元）	383,190	496,800	899,359
职业病防治体检覆盖率（%）	100	100	100
职业病发生次数（人次）	0	0	0
健康体检率（%）	100	100	100

员工关爱

员工身心关怀

落实职工互助保障和退休职工医疗保障，解决广大职工的后顾之忧，做好帮扶慰问工作，年中和年末分别对困难职工进行慰问，对项目一线人员开展“冬送温暖、夏送清凉”活动，落实职工疗休养，2017年已组织四批次237名员工赴江西宜春疗休养，春节前还邀请10位项目经理及其家属举行了项目经理家属座谈会并进行慰问，感谢各位家属对项目经理繁忙工作的支持。



员工文体活动

为更好构建充满活力、富有激情、互动融洽的企业文化，公司成立了足球、篮球、瑜伽、羽毛球、乒乓球、钓鱼、读书、摄影等8个文体社团，有效增进了员工之间的互动交流，累计组织开展各社团活动23次，共计300余人次踊跃参与。瑜伽社团受到公司女员工的热烈欢迎，帮助大家舒缓工作的压力和疲惫；新进员工及团员拓展培训活动，在寓教于乐中，员工的团队精神和凝聚力得到增强，共计70位员工参加；“三八”妇女节组织女职工去青浦大观园赏春景，“六一”儿童节第一次举办职工子女书画比赛。



员工进行瑜伽锻炼



员工子女书画比赛



浦发集团“贺岁杯”足球友谊赛



08

乐于奉献，
构建和谐
社会

- 党建工作
- 企业文化建设
- 社区与公益



党建工作

组织学习“十九大”精神

党的十九大是我国在全面建成小康社会决胜阶段、中国特色社会主义发展关键时期召开的一次十分重要的大会，学习贯彻党的十九大精神关系党和国家工作的全局，关系中国特色社会主义事业的长远发展。如何深刻领会党的基本理论、基本路线和基本纲领，是实现企业长远发展的重要依托。

2017年11月17日上午，浦东建设党委中心组召开贯彻“十九大”精神学习会，会议由浦发集团党委副书记、总经理，浦东建设党委副书记罗芳艳主持，中心组成员参加学习。会议组织大家观看了习主席带领新任“十九大”中央常委班子成员参观一大会址为主要内容的“不忘初心、牢记使命、永远奋斗”专题片，学习了“党的十九大新思想新观点新战略新举措解读”理论材料。

在集中学习的基础上，罗芳艳同志结合先期学习“十九大”精神的切身体会，带领大家进一步梳理了学习贯彻“十九大”精神需要把握的重点内容和精髓要义，并强调，公司各级领导要进一步掀起学习贯彻“十九大”精神的热潮，统一思想、凝聚共识。

公司各级把学习贯彻“十九大”精神作为当前和今后一段时期最大的政治任务，党委中心组成员要进一步提高思想认识，强化责任担当，在学通、弄懂、做实上下功夫、带好头，主动到联系支部为基层党员宣讲“十九大”精神；要深刻领会“十九大”提出的新思想新观点新战略新举措，重点加深对“中国特色社会主义进入新时代”、“从建设社会主义国家到建设社会主义现代化强国”、“建设美丽中国”等新论述的理解消化和思想认同；要强化企业党建意识，深入贯彻“关于加强国企党建工作会议”精神，重视抓好“把党建工作要求写进公司章程，对公司贯彻落实“三重一大”制度进行修订完善”等具体工作；要加大党建干部培养力度，实现党员培养和业务骨干培养相结合，着力打造既懂业务又懂党建的复合型干部，进一步形成抓党建工作的合力。



△ 贯彻“十九大”精神学习会

扎实抓好“两学一做”学习教育常态化制度化

根据浦发集团要求，公司党委制定了《浦东建设推进“两学一做”学习教育常态化制度化实施方案》，结合公司实际，对“两学一做”学习教育常态化制度化做出科学合理地进行安排部署。各支部根据“三会一课”要求、结合“6+6”组织生活制度，制定了《推进“两学一做”学习教育常态化制度化实施计划》，进一步明确了学习的时间、内容、方法和举措，为学习教育落实提供了很好地指导。

结合召开党群工会会议，组织支部书记认真学习上级关于开展“两学一做”学习教育常态化制度化的指导思想，明确公司推进“两学一做”学习教育常态化制度化实施方案，让支部书记成为学习教育的明白人。在此基础上，各支部结合自身实际，进行了再动员再部署，进一步激发广大党员参与学习教育的积极性。

党委班子先后6次组织专题学习研讨交流，党委班子成员先后2次深入各联系支部上专题党课。根据上级要求，党委班子和班子成员都列出了问题整改清单，按照“对账销号”的形式抓好问题整改。各支部通过动员部署、观看录像、参观见学、研讨交流等形式深入抓好学习教育内容落实。

组织召开“七一”专题党课

7月20日下午，公司召开推进“两学一做”学习教育常态化制度化动员部署会暨“七一”专题党课。浦东建设党委副书记罗芳艳，公司党政领导班子成员，以及全体党员共163人参加会议，会议由浦建集团党委副书记孔祥荣主持。

会议组织观看了《筑梦路上》之《一带一路》专题教育片，罗芳艳结合自己的学习体会，围绕“学习贯彻市十一届党代会精神，推进‘两学一做’学习教育常态化制度化”给全体党员进行了党课辅导。

罗芳艳就市十一届党代会明确的“今后五年的奋斗目标、六项重点工作”进行了深入解读；从与集团主业与公司后续发展密切联系角度，围绕“深化改革开放，加快建设现代化国际大都市；保障改善民生，提升城市管理和社会治理水平；全面从严治党，着力加强和改进党的领导”等三个方面进行了深入剖析；并对浦发集团在浦东建设发展中的功能定位、担负的主要任务、承担的社会责任等方面进行了详细阐述。同时就贯彻落实市十一次党代会精神、推进“两学一做”常态化制度化工作提出了要求。

罗芳艳指出，必须将贯彻落实市十一次党代会精神和推进“两学一做”常态化制度化融入企业各项重点工作中；将各项党建重点任务纳入到国企党建的日常工作中；将党组织“内嵌”到公司治理之中，明确党组织在公司法人治理结构中的法定地位。



△ 浦东建设推进“两学一做”学习教育常态化制度化动员部署暨“七一”专题党课

扎实抓好“党员示范岗”创建活动

做好第六轮（2015-2017年度）党员示范岗的考评工作。根据浦发集团的统一部署，由党办牵头，各支部具体负责对第六轮党员示范岗创建党员和项目组进行考评。围绕党员示范岗“三个员”“六个好”的基本标准，通过谈话了解、查看资料、问卷调查等形式，对每个参创党员进行打分排队。经各支部推荐，上级考评确认，奚凯燕、袁月、顾善良3名同志受到新区表彰。

做好第七轮（2017-2019年度）党员示范岗创建起步工作。根据浦发集团《关于开展浦东新区国资系统第七轮“党员示范岗”创建活动的通知》，公司于2017年9月正式启动2017-2019年度以“聚焦重点，精准创建，典型引路”为主题的“党员示范岗”创建活动，经各支部研究推荐，公司党委审核把关，确定创建党员示范岗24个、党员示范岗项目组5项。

推进党员示范岗创建活动的延伸。主动把“党员示范岗”向立功竞赛活动、重大工程建设、项目党支部渗透延伸，确保“党员示范岗”活动全员覆盖。

扎实抓好党员基本信息采集工作。按照中组部《关于开展党组织和党员基本信息采集工作的通知》（组通字〔2017〕23号）要求，公司党委在2016年党员组织关系集中排查的基础上，对公司所有党组织和党员等信息进行采集，建立完善公司全体党员电子身份信息。

扎实抓好党风廉政建设

严格落实党风廉政建设责任，进一步修订完善党风廉政建设相关制度规定，扎实抓好“八项规定”专项督查工作、基层党建、立功竞赛活动、市竞赛办“创建金杯公司中期检查”、“金杯公司考评”和工会工作。

企业文化建设

优秀的企业文化指引着企业持续健康地发展，浦东建设的稳步发展离不开全体员工胸怀“路桥通，天下行”的梦想和精神，离不开企业文化对全体员工潜移默化的影响。

2017年，公司及《浦东建设——投融资板块》宣传手册完成编制出版；通过与东方网的合作，公司官网正式上线，同步官方微信公众号也将马上与公众见面。

完成《公司施工现场 VI 手册》，把文明施工规范落到实处

为了准确、规范地实施公司施工现场 VI 标准，进一步提高公司文明施工管理水平，在依据原《施工现场 VI 标识规范应用手册——第一版》基础上，优化创建《公司 VI 系统施工现场应用实施手册》，本手册包含企业标准图形、标准色、辅助图形及常规标准组合规范等，是公司项目形象识别系统的核心部分。

《手册》由企业文化部主编，相关部门召集所有在建项目经理开展《手册》培训活动，相关员工进一步掌握了《手册》规范操作运用的具体标准和要求，同时，由总工室牵头，企业文化部先后完成了六奉公路、浙江海盐、黎明配套、沪南公路等项目 VI 规范使用的交底工作，年内及时完成交底及复查工作，把文明施工落到实处。

《浦东建设报》员工参与度高

《浦东建设报》是公司为了及时传达重要政策、公司新闻，加强各部门交流与合作的重要信息窗口。在公司《信息工作管理规定》推行两年以来，每月发行的《浦东建设报》信息报送工作进步显著，稿件质量有明显提升，稿件上浮量达 35%，良好的氛围也带动了员工投稿的积极性。



社区与公益

企业的发展离不开稳定的社会环境，繁荣的经济活动，以及和谐的文化氛围。浦东建设在追求自身可持续发展的同时，深刻地认识到必须始终坚持自身经济责任、环境责任和社会责任有机统一，做到通过经济发展反哺社会共荣，通过环境治理改善居住和谐，通过社区关爱提升群众幸福。

公司积极响应浦发公益基金会的号召，投身公益事业，每年为浦发公益基金会捐款，今年，在基金会发起的“2017年励志助学计划”中，为公司职工子女成功申请并发放了助学金。

2015-2017年慈善捐赠

	2015年	2016年	2017年
慈善捐赠（万元）	23	22	16

党建联建、社区共建。公司与沪东街道进行党建联建，积极参加地铁志愿者服务活动，全年共计服务80个小时；参加沪东社区第六季“微心愿”活动，与沪东街道深入探讨，将单一的结对扶持向党群工作项目化延伸，力争有成果、有意义、有影响。此外，借助重大工程和总承包项目平台，与项目所在地的社区、村委会、警署签订共建协议，签订率达到100%。



附录

2017 年度社会责任关键绩效指标

	指标	2015 年	2016 年	2017 年
经济绩效	营业收入 (万元)	316,361	253,763	326,183.35
	利润总额 (万元)	37,916	35,911	37,135.67
	每股净资产 (元)	7.25	7.60	7.97
	每股收益 (元)	0.55	0.52	0.54
环境管理	节约型工地达标率 (%)	100	100	100
	用电量 (度)	923,272	592,141	1,200,292.96
	耗水量 (立方)	22,694	37,224	37,564
	基质沥青消耗 (千克)	42,422,320	15,612,820	31,493,000
	单位产值能耗 (吨标煤 / 万元)	0.75	0.39	0.41
员工发展	员工总数 / 女性员工数 (人)	505/123	509/124	501/125
	少数民族人数 (人)	2	1	1
	劳动合同签订率 (%)	100	100	100
	人均薪酬增长率 (%)	>=4%	>=4%	>=4%
	内部培训次数 (次)	26	63	55
安全与健康	健康检查覆盖率 (%)	100	100	100
	安全培训覆盖率 (%)	100	100	100
	伤害事故发生次数 (次)	0	0	0
社会活动	慈善捐赠 (万元)	23	22	16
	志愿者活动小时数 (小时)	313	302	80

注:2015-2016 年环境管理数据为母公司数据, 不含浦建集团。

2017 年度荣誉和认可

序号	公司类奖项
1	上海市重点工程实事立功竞赛“金杯公司”
2	上海市重点工程实事立功竞赛“优秀公司”
3	上海市重点工程实事立功竞赛“金杯团队”
4	上海市文明单位
5	上海市建设工程绿色施工先进企业
6	上海市交通建设行业十佳施工企业
7	上海市和谐劳动关系达标企业
8	上海市建筑业诚信企业
9	上海市建筑施工企业综合实力排名 30 强企业
10	上海市建筑业诚信企业
11	浦东赛区安康杯竞赛优秀组织单位
12	浦东新区优秀商标

序号	科技类奖项
1	全国工程建设质量管理小组活动优秀企业
2	上海市专利示范企业
3	上海市工程建设 QC 小组活动优秀企业
4	“全国工程建设优秀质量管理小组”一等奖 1 项、二等奖 2 项
5	“交通部中国公路学会科学技术”二等奖 1 项、三等奖 1 项
6	12 件实用新型专利被国家知识产权局授予专利权
7	“上海市公路学会科学技术奖”一等奖 1 项
8	“上海市工程建设市级工法” 1 项
9	“上海市工程建设优秀 QC 成果”一等奖 21 项

工程类奖项

序号	获奖单位（或工程项目）	授奖机构及获奖名称
1	上海迪士尼乐园及配套设施（一期）项目工程	中国建设工程鲁班奖（国家优质工程）
2	中环线（军工路越江隧道—高科中路）3标、6标、11标、17标及华洲路（川南奉公路—海滨路）改建工程2标	上海市市政工程金奖
3	金科路（张家浜—杨高北路）新建工程	浦东新区重大工程建设先进集体
4	川沙A—1地块中心湖建设工程1标	上海市水利工程金奖
5	中环线（军工路越江隧道—高科中路）6标、11标	上海市建设工程金属结构“金钢奖”
6	高桥镇凌桥社区动迁房基地N5-1地块动迁安置房项目2标12号楼、17号楼	新区优质结构
7	①上海国际旅游度假区核心区湖泊边缘景观项目；②唐镇新市镇E06-07地块唐镇社区文化体育中心；③高桥镇凌桥社区动迁安置房项目3标2#房、④高桥镇凌桥社区动迁安置房项目3标10#楼；⑤高桥镇凌桥社区动迁安置房项目2标16#楼。	上海市建设工程“白玉兰”奖
8	金科路（张家浜—杨高北路）新建工程	市道路工程文明工地
9	①杨高路（世纪大道—浦建路）改建工程1标；②六奉公路（周邓公路—沪南公路）新建工程1标、2标；③金科路新建工程；④凌空路—迎宾大道改建工程；⑤迎宾大道—唐黄路增设匝道	市重大工程文明工地
10	①曹路公交停车场；②浦东新区有机质固废处理厂新建工程；③高桥镇凌桥社区N3-4地块社区文化中心项目。	上海市建设工程绿色施工样板工程

上海证券交易所披露建议索引

关于加强上市公司社会责任承担工作暨发布《上海证券交易所上市公司环境信息披露指引》的通知

披露建议	章节索引
第一条	公司概况
第二条	领导致辞 公司概况 严格管理，促可持续发展 积极创新，提升行业影响 安全生产，提升文明施工 节能环保，建设绿色工程 关爱员工，传递幸福安康 乐于奉献，构建和谐社会
第三条	符合
第四条	严格管理，促可持续发展
第五条：第（一）点	打造精品，引领行业发展 安全生产，提升文明施工 关爱员工，传递幸福安康 乐于奉献，构建和谐社会
第五条：第（二）点	节能环保，建设绿色工程
第五条：第（三）点	打造精品，引领行业发展 严格管理，促可持续发展 关爱员工，传递幸福安康
第六条	符合
第七条	符合

上海市经济团体联合会企业社会责任参考指标索引

	内 容	披露位置
科学发展	1、企业营业收入、利润总额和纳税总额	P08
	2、企业向利益相关方支付的资金，捐赠和其他社会投资	P32/71
	4、企业研发投入及占营业收入的比例	P34
	5、企业获得专利数量及年增长率	P34
	15、参与制定行业标准与规范的次数和投入	P34
环保节约	16、按重量和体积计的原材料总量	P51
	17、采取节约措施和提高利用率所节省的原材料	P50/52/53/54/55
	21、通过采取节能措施和提高利用效率所节约的能源	P50/54/55
	22、使用替代能源与再生能源所节约的能源	P50
	23、使用原水的总量	P51
安全生产	32、安全生产应急预案的数量	P44
	33、安全生产资金投入	P44
	34、安全生产培训人次和覆盖率	P45/72
	37、重大人身伤亡事故次数与死亡率	P44
顾客及消费者权益	40、产品的国家抽查合格率和送检合格率	P24/46/47/50/54
合作共赢	46、合同覆盖率	P29
	47、采购合同中有关社会责任要求的核心主题数量	P29
和谐劳动关系	49、员工总数及教育程度、专业技术水平构成	P58/59
	50、员工流动数量及流动率	P58
	51、最低工资标准执行比例	P60
	53、劳动合同签订率	P58/59
	58、工伤率、职业病率，以及因工伤、职业病死亡人数	P54/64
	59、员工参与社会保险的种类及覆盖率	P58/60
	60、按类别统计的员工年均培训小时数	P63
	62、工会会员数量及入会率	P61
	63、集体协商的次数、集体合同覆盖的员工比例	P61
	66、按性别、年龄组别、民族等划分的员工构成	P58/59/72
社区参与和发展	68、参加相关社会团体、担任的相关职务	P34
	69、社区服务投入	P71/72
	70、提供的就业岗位数量	P59
	71、支持弱势群体和边缘群体的投入和成效	P71/72
	74、员工参与志愿服务的人次和工作时数	P71/72

《可持续发展报告指南》（GRI 4）索引

编号	内容	页数
一般标准披露项		
战略与分析		
G4-1	机构最高决策者（如 CEO、董事长或相当的高级职位）就可持续发展与机构的相关性及机构可持续发展战略的声明。	P01
G4-2	对主要影响、风险及机遇的描述	P01
机构概况		
G4-3	机构名称	P08
G4-4	主要品牌、产品和服务	P08/09/11/13
G4-5	机构总部的地点	P13
G4-7	所有权的性质及法律形式	P08
G4-8	机构所服务的市场	P13
G4-9	报告机构的规模	P10
G4-10	a. 按雇佣合同和性别划分的员工总人数 b. 按雇佣类型和性别划分的固定员工总人数 c. 按正式员工、非正式员工和性别划分的员工总数 d. 按地区和性别划分的员工总数 e. 机构的工作是否有一大部分由法律上认定为自雇的人员承担，或由非员工及非正式员工的个人（包括承包商的员工及非正式员工）承担。 f. 雇佣人数的重大变化（如旅游或农业雇佣人数的季节变动）	P58/59
G4-11	集体谈判协议涵盖的员工总数百分比	P61
G4-12	描述机构的供应链情况	P29
G4-13	报告期内，机构规模、架构、所有权或供应链的重要变化	P10//28/29
G4-14	机构是否及如何按预警方针及原则行事	P14/28/29
G4-16	机构加入的协会（如行业协会）和国家或国际性倡议机构	P34
确定的实质性方面与边界		
G4-17	a. 列出机构的合并财务报表或同等文件中包括的实体 b. 说明在合并财务报表或同等文件包括的任何实体，是否有未纳入可持续发展报告的实体。	关于本报告 /10
G4-19	列出在界定报告内容的过程中确定的所有实质性方面。	P16
G4-23	说明范围、方面边界与此前报告期间的重大变动	关于本报告

编号	内容	页数
利益相关方参与		
G4-24	机构的利益相关方群体列表	P16
G4-27	利益相关方参与的过程中提出的关键主题及顾虑，以及机构回应的方式，包括以报告回应。说明提出了每个关键主题及顾虑的利益相关方组别。	P16
报告概况		
G4-28	所提供信息的报告期	关于本报告
G4-30	报告周期	关于本报告
G4-31	查询报告或报告内容的联系人	关于本报告
G4-32	a. 说明机构选择的报告方案 b. 说明针对所选方案的 GRI 内容索引 c. 如报告经过外部审验，引述外部审验报告。GRI 建议进行外部审验，但这并非根据本指南编制的要求。	关于本报告 / P77/78/79
治理		
G4-34	机构的治理架构，包括最高治理机构下的各个委员会。说明负责经济、环境、社会影响决策的委员会。	P14/28
G4-38	说明最高治理机构及其委员会的组成	P14/28
商业伦理与诚信		
G4-56	说明机构的价值观、原则、标准和行为规范，如行为守则和道德守则。	P08/14/28/29
G4-57	寻求道德与合法行为建议的内外部机制，以及与机构诚信有关的事务，如帮助热线或建议热线。	P29/30
具体标准披露项		
经济		
G4-EC1	机构产生及分配的直接经济价值	P32
G4-EC4	政府给予的重大财政补贴	P34
G4-EC7	开展基础设施投资与支持性服务及其影响	P08/09/12/19/ 20/21/22//23/ 24/25/26/30/4 7/48/56

编号	内容	页数
环境		
G4-EN1	所用物料的重量或体积	P51
G4-EN2	采用经循环再造的物料的百分比	P50
G4-EN3	机构内的能源消耗量	P51
G4-EN5	能源强度	P55
G4-EN6	减少的能源消耗量	P55
G4-EN8	按源头说明总耗水量	P51
G4-EN27	降低产品和服务环境影响的程度	P50/52/53
社会		
G4-LA1	按年龄群、性别及地区划分的新进员工和离职员工总数及比例	P58/59
G4-LA4	有关重大运营变化的最短通知期，包括指出该通知期是否在集体协议中具体说明	P61
G4-LA6	按地区和性别划分的工伤、职业病、误工及缺勤比率，以及和工作有关的死亡人数	P44/45/64
G4-LA9	按性别和员工类别划分，每名员工每年接受培训的平均时数	P63
G4-LA10	加强员工持续就业能力及协助员工转职的技能管理及终生学习计划	P62/63
G4-LA11	按性别划分，接受定期绩效及职业发展考评的员工百分比	P63
G4-LA12	按性别、年龄组别、少数族裔成员及其它多元化指标划分，治理机构成员和各类员工的组成	P28/58/59/72
G4-HR2	就经营相关的人权政策及程序，员工接受培训的总小时数，以及受培训员工的百分比	P63
G4-S04	反腐败政策和程序的传达及培训	P29/69
G4-S06	按国家和接受者 / 受益者说明，政治性捐献的总值	P71/72



联系地址：上海市浦东新区银城中路8号14F企业文化部

邮政编码：200120

电 话：(8621)58206677

传 真：(8621)68765763

电子邮箱：pdjs@pdjs.com.cn



本报告使用FSC认证的环保纸张